

Wellis®



BlackTex

EN	COVER USER MANUAL	2
FR	COUVRIR LE MANUEL D'UTILISATION	4
DE	BENUTZERHANDBUCH ABDECKUNG	6
HU	MEDENCETETŐ FELHASZNÁLÓI KÉZIKÖNYV	8
CZ	NÁVOD K POUŽITÍ KRYTU	10
FI	SUOJAN KÄYTTÖOHJE	12
IT	MANUALE UTENTE COPERTURA	14
NL	GEBRUIKERSHANDLEIDING COVER	16
NO	BRUKERHÅNDBOK FOR TREKK	18
PL	INSTRUKCJA UŻYTKOWNIKA POKRYWY	20
PT	MANUAL DO UTILIZADOR DA COBERTURA	22
RO	COPERTĂ MANUAL DE UTILIZARE	24
SK	UŽÍVATEĽSKÁ PRÍRUČKA	26
ES	MANUAL DE USO DE LA CUBIERTA	28
SE	BRUKSANVISNING TILL ÖVERDRAG	30
HR	KORISNIČKI PRIRUČNIK ZA POKROV	32

Important safety instructions



Safety markings

Each spa cover has been marked a minimum of two warning markings that outline safety precautions. These warning markings should be inspected periodically for premature wear and/or legibility issues.

Replacement markings can be obtained from:
<https://www.wellisparts.com/>

Part numbers: English - AT00152; France: AT00153

The replacement markings have to be sewn on permanently at the place of the original markings.

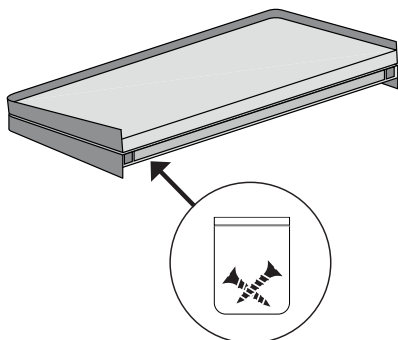
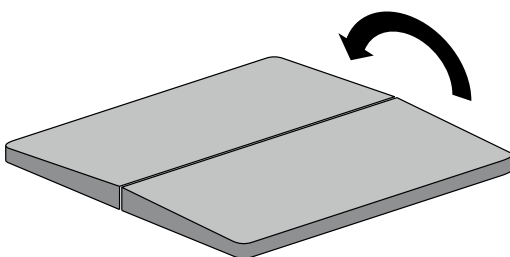

Usage

For mounting the spa cover push the strap side buckle into the skirt side buckle and roll the combination lock wheel from the open position (Factory default: -00-)

For opening the cover roll the combination lock wheel to the open position (Factory default: -00-) and release the strap side buckle.

If you'd like to set a new combination, with the buckle closed, turn the wheels of the combination lock to the open position and secure the wheels by tightening the side buckle, and then you'll be able to set the desired number combination by rotating the wheels.

Installation instruction

1. Place the cover on the top of the spa.
2. Pull the strap tightly downward, then press the buckle against the spa skirt.
3. While holding the buckle against the skirt fasten the lock on the skirt with the supplied screws.
4. Repeat Steps 2-3 for the remaining straps.

Description

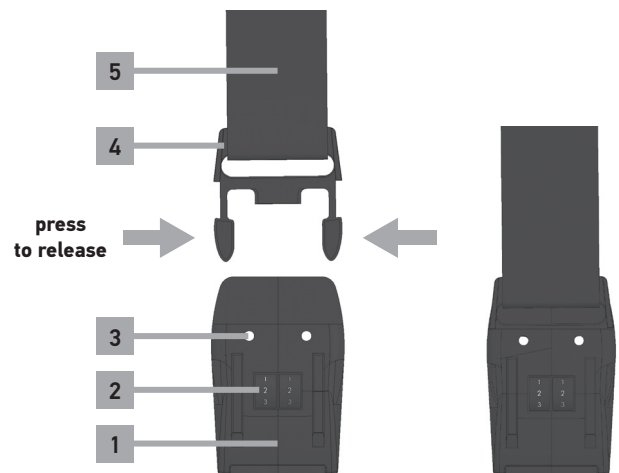

- 1 - Skirt side buckle; 2 - Combination lock wheel;
 3 - Mounting holes; 4 - Strap side buckle; 5 - Strap

Cleaning

Improper cleaning can cause significant damage to the pool cover.

- Do not use high-pressure cleaning.
- Do not use abrasive materials or sponges.
- Do not use solvents, such as alcohol or petrol.
- Do not stretch the pool cover or any part of it.
- Do not support ladders on the pool cover.

To ensure a long lifespan, it is recommended to clean the pool cover regularly, at least once a year.

Cleaning the pool cover material - missing impregnation. Any cleaning that employs washing agents can damage the original impregnation of the fabric. Re-impregnation is necessary after surface cleaning. Use only impregnating agents for textiles.

How to clean?

Pre-treatment - Remove loose dirt from the pool cover. Moisten the pool cover fabric with clean water using a garden hose. Further remove dissolved dirt particles by spraying.

Cleaning method - General dirt, soot, or light stains can be cleaned with a mild detergent in lukewarm water (max. 30 °C).

1. Soak the sponge in soapy water and wring it out.
2. Apply foam to the stains.
3. Let the foam sit for about 15-20 minutes.
4. Rinse thoroughly with plenty of fresh water.
5. Complete textile post-treatment.
6. Repeat the process until stains or spots are completely removed. Small, spotted stains can be removed from the pool cover with a colorless eraser.

Cleaning stubborn stains

Pollen - Vacuum the pollen with a vacuum upholstery brush. Never rub the stains as this can cause discoloration that cannot be removed later. Treat the remaining stains using the above "cleaning method."

Fresh bird droppings - Bird droppings can cause burns and discoloration of the fabric due to UV radiation. Wipe off the bird droppings with a damp cloth. Then proceed with the above "cleaning method."

Old bird droppings - Place absorbent kitchen paper on the spot. Soak the kitchen paper in warm water and leave it on. Remove the dissolved bird droppings with a soft cloth. Treat the remaining stains using the above "cleaning method."

Resin and other sticky substances - These types of contaminants cannot be removed without causing permanent damage to the fabric. In this case, the cover needs to be replaced. After cleaning the pool cover fabric, the following treatment is required. Cleaning the pool cover material with any detergent can damage the original impregnation of the fabric. Re-impregnation is necessary for weather protection after cleaning.

Impregnating agents - There is no specific recommended impregnating agent for the products. When selecting an impregnating agent, consider its suitability for textile products. Please follow the recommended dosage and usage instructions by the manufacturer. Please read the manufacturer's suggestions.

In case you do not follow the above instruction the manufacturer does not take any formal responsibility for defects due to not proper terms of use.



**DO NOT
CHLORINATE!**



**DO NOT
WASH!**



**DO NOT
IRON!**



**DO NOT CLEAN
CHEMICALLY!**

Consignes de sécurité importantes



Marquage de sécurité

Chaque couverture de spa a été marquée au moins deux marques d'avertissement décrivant les précautions de sécurité. Ces marquages d'avertissement doivent être inspectés périodiquement pour détecter des problèmes d'usure prématurée et / ou de lisibilité.

Des marquages de remplacement peuvent être obtenus auprès de:

<https://www.wellisparts.com/>

Les numéros de pièce: Anglais - AT00152; France - AT00153

Les marques de remplacement doivent être cousues en permanence à la place des marques originales.

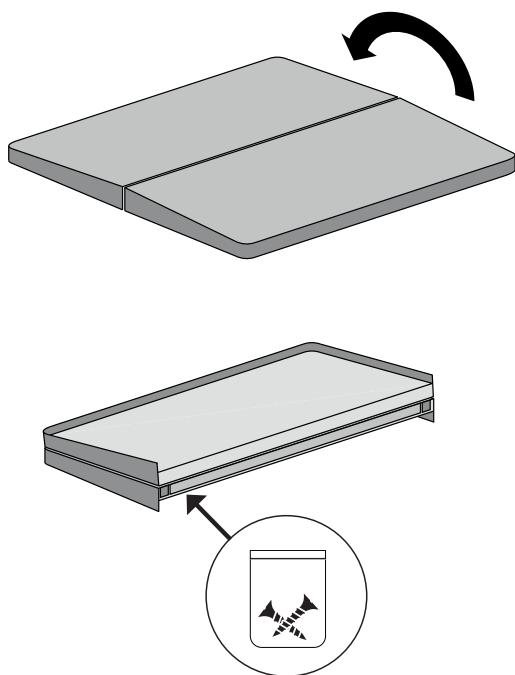

Usage

Pour monter le couvercle du spa, poussez la boucle latérale de la sangle dans la boucle latérale de la jupe et faites rouler la molette de la serrure à combinaison depuis la position ouverte (réglage usine: -00-)

Pour ouvrir le couvercle, faites rouler la molette du verrou à combinaison en position ouverte (réglage par défaut: -00-) et relâchez la boucle latérale de la sangle.

Si vous souhaitez définir une nouvelle combinaison, avec la boucle fermée, tournez les molettes de la serrure à combinaison en position ouverte et fixez les molettes en serrant la boucle latérale, vous pourrez ainsi définir la combinaison de chiffres souhaitée en tournant les molettes.

Instruction d'installation

1. Placez le couvercle sur le dessus du spa.
2. Tirez fermement sur la sangle, puis appuyez sur la boucle contre la jupe du spa.
3. Tout en maintenant la boucle contre la jupe, fixez le verrou sur la jupe avec les vis fournies.
4. Répétez les étapes 2 et 3 pour les sangles restantes.

La description

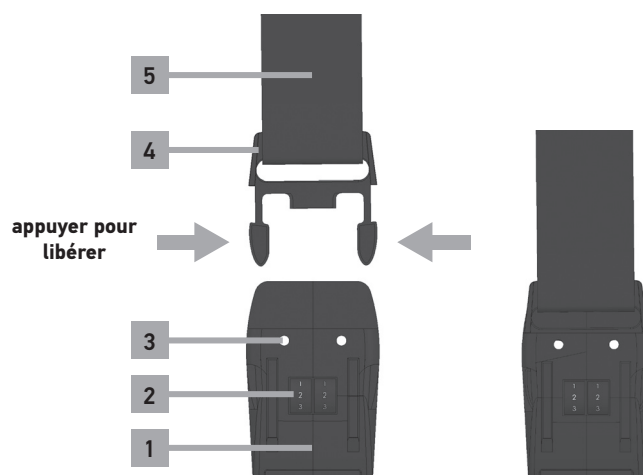

1 - Boucle de côté de la jupe; 2 - Roue de serrure à combinaison; 3 - Trous de montage; 4 - Boucle latérale; 5 - Sangle

Nettoyage

Nettoyage inapproprié peut causer des dommages significatifs à la couverture de la piscine.

- Ne pas utiliser de nettoyage haute pression.
- Ne pas utiliser de matériaux ou d'éponges abrasifs.
- Ne pas utiliser de solvants, tels que de l'alcool ou de l'essence.
- Ne pas étirer la couverture de la piscine ou une partie de celle-ci.
- Ne pas supporter d'échelles sur la couverture de la piscine.

Pour assurer une longue durée de vie, il est recommandé de nettoyer la couverture de la piscine régulièrement, au moins une fois par an.

Nettoyage du matériau de la couverture de la piscine - manque d'imprégnation. Tout nettoyage utilisant des agents de lavage peut endommager l'imprégnation originale du tissu. La réimprégnation est nécessaire après le nettoyage de la surface. Utilisez uniquement des agents d'imprégnation pour textiles.

Comment nettoyer?

Prétraitement – Retirez la saleté libre de la couverture de la piscine. Humidifiez le tissu de la couverture de la piscine avec de l'eau propre à l'aide d'un tuyau de jardin. Éliminez davantage les particules de saleté dissoutes en pulvérisant.

Méthode de nettoyage – La saleté générale, la suie ou les taches légères peuvent être nettoyées avec un détergent doux dans de l'eau tiède (max. 30 °C).

1. Trempez l'éponge dans de l'eau savonneuse et essorez-la.
2. Appliquez de la mousse sur les taches.
3. Laissez agir la mousse pendant environ 15 à 20 minutes.
4. Rincez abondamment à l'eau fraîche.
5. Terminer le post-traitement du textile.
6. Répétez le processus jusqu'à ce que les taches ou les points soient complètement enlevés. Les petites taches ponctuelles peuvent être enlevées de la couverture de la piscine avec une gomme sans couleur.

Nettoyage des taches tenaces

Pollen - Aspirez le pollen avec une brosse d'aspirateur pour tissus ou soulevez-le délicatement avec du ruban adhésif. Ne frottez jamais les taches, car cela peut entraîner une décoloration qui ne peut être supprimée plus tard. Traitez les taches restantes en utilisant la méthode de nettoyage ci-dessus.

Fientes d'oiseaux fraîches - Les fientes d'oiseaux peuvent provoquer des brûlures et des décolorations du tissu en raison du rayonnement UV. Essayez les fientes d'oiseaux avec un chiffon humide. Ensuite, procédez avec la méthode de nettoyage ci-dessus.

Anciennes fientes d'oiseaux - Placez du papier de cuisine absorbant sur la tache. Imbibez le papier de cuisine avec de l'eau tiède et laissez-le dessus. Retirez les fientes d'oiseaux dissoutes avec un chiffon doux. Traitez les taches restantes en utilisant la méthode de nettoyage ci-dessus.

Résine et autres substances collantes - Ces types de contaminants ne peuvent pas être enlevés sans causer de dommages permanents au tissu. Dans ce cas, la couverture doit être remplacée. Après le nettoyage du tissu de la couverture de la piscine, le traitement suivant est nécessaire. Le nettoyage du matériau de la couverture de la piscine avec n'importe quel détergent peut endommager l'imprégnation d'origine du tissu. La réimprégnation est nécessaire pour la protection contre les intempéries après le nettoyage.

Agents d'imprégnation - Il n'y a pas d'agent d'imprégnation spécifiquement recommandé pour les produits. Lors du choix d'un agent d'imprégnation, tenez compte de sa compatibilité avec les produits textiles. Veuillez suivre les dosages recommandés et les instructions d'utilisation du fabricant. Veuillez lire les suggestions du fabricant.

En cas de non-respect des consignes ci-dessus énumérées le fabricant ne prend aucune responsabilité officielle pour les défauts dus à l'utilisation non conforme.



NE CHLOREZ PAS!



NE PAS LAVER!



NE PAS REPASSER!



NE PAS NETTOYER CHIMIQUEMENT!

Wichtige Sicherheitshinweise



Sicherheitskennzeichnungen

Jeder Whirlpool-Bezug wurde mit mindestens zwei Warnmarkierungen gekennzeichnet, welche die Sicherheitsmaßnahmen erläutern. Diese Warnhinweise sollten regelmäßig auf vorzeitige Abnutzung und / oder Lesbarkeitsprobleme überprüft werden.

Ersatzkennzeichnungen erhalten Sie von:
<https://www.wellisparts.com/>

Teilenummern: Englisch - AT00152; Frankreich: AT00153

Die Ersatzkennzeichnungen sind an der Stelle der Originalkennzeichnungen dauerhaft aufzunähen.

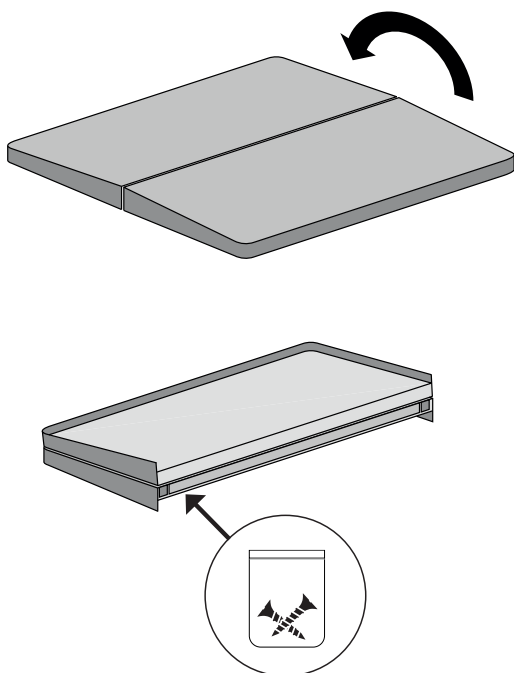

Verwendung

Zur Montage des Whirlpool-Bezugs drücken Sie die gurtseitige Schnalle in die schürzenseitige Schnalle und drehen Sie das Zahlenschloss aus der geöffneten Position (Werkseinstellung: -00-)

Zum Öffnen der Bezugsrolle bringen Sie das Zahlenschlossrad in die geöffnete Position (Werkseinstellung: -00-) und lösen Sie die gurtseitige Schnalle.

Wenn Sie eine neue Zahlenkombination einstellen möchten, drehen Sie bei geschlossenem Schloss die Räder des Zahlenschlosses in die geöffnete Position und verriegeln Sie die Räder, indem Sie das seitliche Schloss festziehen.

Installationsanweisung

1. Legen Sie den Bezug auf das Whirlpool.
2. Ziehen Sie den Gurt fest nach unten und drücken Sie die Schnalle gegen die Schürze.
3. Während Sie die Schnalle gegen die Schürze halten, befestigen Sie das Schloss an der Schürze mit den beiliegenden Schrauben.
4. Wiederholen Sie die Schritte 2-3 für die verbleibenden Gurte.

La description

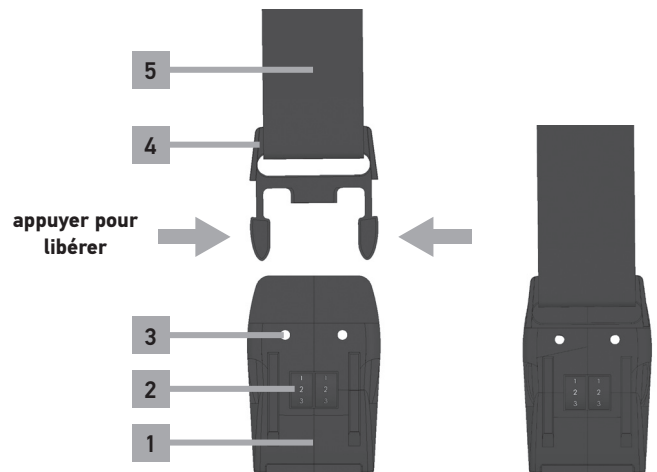

1 - Boucle de côté de la jupe; 2 - Roue de serrure à combinaison; 3 - Trous de montage; 4 - Boucle latérale; 5 - Sangle

Reinigung

Eine unsachgemäße Reinigung kann zu erheblichen Schäden an der Poolabdeckung führen.

- Keine Hochdruckreinigung verwenden.
- Keine scheuernden Materialien oder Schwämme verwenden.
- Verwenden Sie keine Lösungsmittel wie Alkohol oder Benzin.
- Dehnen Sie die Poolabdeckung oder Teile davon nicht.
- Stellen Sie keine Leitern auf die Poolabdeckung.

Um eine lange Lebensdauer zu gewährleisten, wird empfohlen, die Poolabdeckung regelmäßig, mindestens einmal im Jahr, zu reinigen.

Reinigung des Poolabdeckungsmaterials – fehlende Imprägnierung. Jede Reinigung mit Waschmitteln kann die ursprüngliche Imprägnierung des Stoffes beschädigen. Nach der Oberflächenreinigung ist eine erneute Imprägnierung erforderlich. Verwenden Sie ausschließlich Imprägniermittel für Textilien.

Wie man reinigt?

Vorbehandlung – Lösen Schmutz von der Poolabdeckung entfernen. Befeuchten Sie den Stoff der Poolabdeckung mithilfe eines Gartenschlauchs mit klarem Wasser. Gelöste Schmutzpartikel anschließend durch Aufsprühen entfernen.

Reinigungsmethode – Allgemeiner Schmutz, Ruß oder leichte Flecken können mit einem milden Reinigungsmittel in lauwarmem Wasser (max. 30 °C) gereinigt werden.

1. Den Schwamm in Seifenwasser einweichen und auswringen.
2. Schaum auf die Flecken auftragen.
3. Lassen Sie den Schaum etwa 15–20 Minuten einwirken.
4. Gründlich mit viel frischem Wasser abspülen.
5. Komplette Textilmachbehandlung.
6. Wiederholen Sie den Vorgang, bis Flecken vollständig entfernt sind. Kleine, fleckige Flecken können mit einem farblosen Radiergummi von der Poolabdeckung entfernt werden.

Reinigung hartnäckiger Flecken

Pollen – Saugen Sie die Pollen mit einer Staubsauger-Polsterbürste ab. Reiben Sie die Flecken niemals, da dies zu Verfärbungen führen kann, die später nicht mehr entfernt werden können. Behandeln Sie die verbleibenden Flecken mit der oben genannten „Reinigungsmethode“.

Frischer Vogelkot – Vogelkot kann durch UV-Strahlung zu Verbrennungen und Verfärbungen des Stoffes führen. Wischen Sie den Vogelkot mit einem feuchten Tuch ab. Fahren Sie dann mit der oben genannten „Reinigungsmethode“ fort.

Alter Vogelkot: Legen Sie saugfähiges Küchenpapier auf die Stelle. Das Küchenpapier in warmem Wasser einweichen und einwirken lassen. Entfernen Sie den gelösten Vogelkot mit einem weichen Tuch. Behandeln Sie die verbleibenden Flecken mit der oben genannten „Reinigungsmethode“.

Harz und andere klebrige Substanzen – Diese Art von Verunreinigungen können nicht entfernt werden, ohne den Stoff dauerhaft zu beschädigen. In diesem Fall muss die Abdeckung ausgetauscht werden. Nach der Reinigung des Poolabdeckungsstoffs ist folgende Behandlung erforderlich. Wenn Sie das Material der Poolabdeckung mit einem Reinigungsmittel reinigen, kann die ursprüngliche Imprägnierung des Stoffes beschädigt werden. Nach der Reinigung ist zum Schutz vor Witterungseinflüssen eine erneute Imprägnierung erforderlich.

Imprägniermittel – Es gibt kein speziell empfohlenes Imprägniermittel für die Produkte. Berücksichtigen Sie bei der Auswahl eines Imprägniermittels dessen Eignung für Textilprodukte. Bitte beachten Sie die empfohlene Dosierung und Anwendungshinweise des Herstellers. Bitte lesen Sie die Vorschläge des Herstellers.

Falls Sie die oben genannten Anweisungen nicht befolgen, übernimmt der Hersteller keine formelle Verantwortung für Mängel, die auf nicht ordnungsgemäße Nutzungsbedingungen zurückzuführen sind.



**NICHT
CHLORIEREN!**



**NICHT
WASCHEN!**



**NICHT
BÜGELN!**



**NICHT CHEMISCH
REINIGEN!**

Fontos biztonsági utasítások

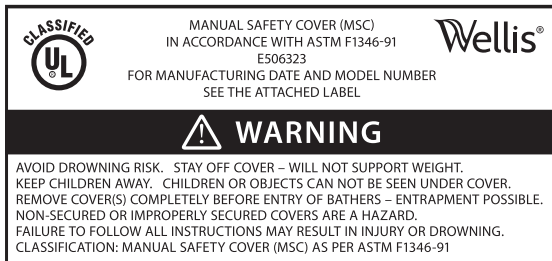

Biztonsági jelölések

Minden medencetetőt legalább két figyelmeztető jelöléssel láttak el, amelyeken a biztonsági óvintézkedések találhatóak. Ezeket a figyelmeztető jelöléseket rendszeresen ellenőrizni kell idő előtti kopás és/vagy olvashatóság szempontjából.

A pótolni kívánt jelölések a következő címen szerezhetők be: <https://www.wellisparts.com/>

Cikkszámok: Angol - AT00152; Franciaország - AT00153

A pótolni kívánt jelöléseket végleges módon kell felvarrni az eredeti jelölések helyére.

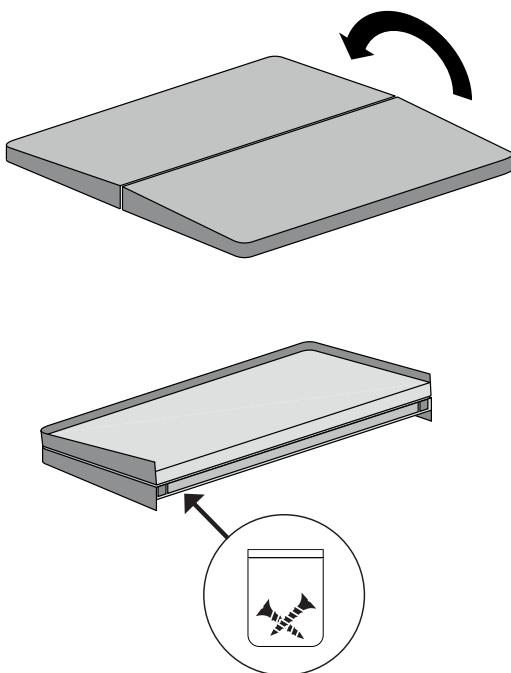

Használat

A medence fedelének rögzítéséhez nyomja be a heveder oldalán lévő csatot a medence oldalán található csatba, és tekerje el a kombinációs zár kerekét a nyitott helyzetből (gyári alapbeállítás: -00-).

A fedél kinyitásához tekerje a kombinációs zár kerekét nyitott helyzetbe (gyári alapbeállítás: -00-), és oldja ki a heveder oldalsó csatját.

Ha új kombinációt szeretne beállítani akkor összezárt csatnál tekerje a kombinációs zár kerekét nyitott állásba és az oldalsó csat összeszorításával rögzítse a kerekeket és akkor állítható be a kerekek pörgetésével a kívánt új szám kombináció.

Szerelési útmutató

1. Helyezze a medencetetőt a medence tetejére.
2. Húzza szorosan a hevedert lefelé, majd nyomja a csatot a medence oldalához.
3. Miközben a csatot a medence oldalához nyomja, rögzítse a medence oldalán a zárat a mellékelt csavarokkal.
4. Ismételje meg a 2-3. lépést a többi hevedernél is.

Leírás

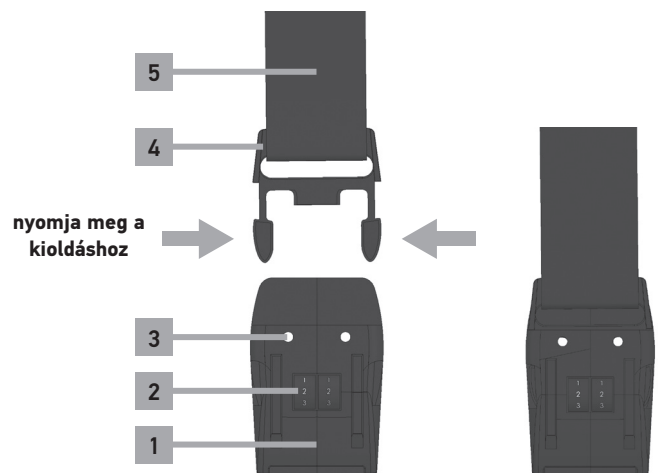

- 1 – Medence oldalán lévő csat; 2 – Kombinációs zár kereke;
3 – Rögzítő furatok; 4 – A heveder oldalsó csatja; 5 – Heveder

Tisztítás

A nem megfelelő tisztítás jelentős károkat okozhat a medence burkolatában.

- Ne használjon nagynyomású tisztítást.
- Ne használjon súroló hatású anyagokat vagy szivacsokat.
- Ne használjon oldószert, például alkoholt vagy benzint.
- Ne feszítse ki a medencetakarót vagy annak bármely részét.
- Ne támasszon létrát a medencetakaróra.

A hosszú élettartam érdekében javasolt a medencetakarót rendszeresen, legalább évente egyszer tisztítani.

A medencetakaró anyagának tisztítása - hiányzik az impregnálás. Bármilyen mosószert használó tisztítás károsíthatja az anyag eredeti impregnálását. A felület tisztítása után ismételt impregnálás szükséges. Csak textíliákhoz használjon impregnáló szereket.

Hogyan kell tisztítani?

Előkezelés - Távolítsa el a laza szennyeződések a medence burkolatáról. Nedvesítse meg a medencetakarót tiszta vízzel egy kerti tömlő segítségével. Az oldott szennyeződésrészeket permetezéssel távolítsa el.

Tisztítási mód - Az általános szennyeződések, korom vagy enyhe foltok enyhe mosószerezrel, langyos vízben (max. 30 °C) tisztíthatók.

1. Áztassa be a szivacsot szappanos vízbe, és csavarja ki.
2. Vigyen fel habot a foltokra.
3. Hagyja állni a habot körülbelül 15-20 percig.
4. Alaposan öblítse le bő friss vízzel.
5. Teljes textil utókezelés.
6. Ismétlje meg a folyamatot, amíg a foltok vagy foltok teljesen el nem távolodnak. Az apró, foltos foltok szintelen radírral távolíthatók el a medence burkolatáról.

Makacs foltok tisztítása

Pollen - Porszívózza fel a pollent egy vákuumos kárpitkefével. Soha ne dörzsölje a foltokat, mert ez olyan elszíneződést okozhat, amelyet később nem lehet eltávolítani. A fennmaradó foltokat a fenti „tisztítási módszerrel” kezelje.

Friss madárürülék - A madárürülék UV-sugárzás hatására égési sérüléseket és az anyag elszíneződését okozhatja. Nedves ruhával törölje le a madárürüléket. Ezután folytassa a fenti „tisztítási módszerrel”.

Öregmadarak ürüléke - Helyezzen nedvszívó konyhai papírt a helyére. Áztassa be a konyhai papírt meleg vízbe, és hagyja rajta. Távolítsa el a feloldódott madárürüléket egy puha ruhával. A fennmaradó foltokat a fenti „tisztítási módszerrel” kezelje.

Gyanta és egyéb ragadós anyagok - Az ilyen típusú szennyeződések nem távolíthatók el anélkül, hogy ne okoznának maradandó károsodást az anyagban. Ebben az esetben a fedelet ki kell cserélni. A medencetakaró szövet tisztítása után a következő kezelés szükséges. A medencetakaró anyagának bármilyen tisztítószerrel történő tisztítása károsíthatja a szövet eredeti impregnálását. Tisztítás után az időjárás elleni védelem érdekében újraimpregnálás szükséges.

Impregnálószer - A termékekhez nincs külön ajánlott impregnálószer. Az impregnálószer kiválasztásakor vegye figyelembe annak textiltermékekhez való alkalmasságát. Kérjük, kövesse a gyártó által javasolt adagolási és használati utasításokat. Kérjük, olvassa el a gyártó javaslatait.

Ha nem tartja be a fenti utasításokat, a gyártó nem vállal semmilyen formális felelősséget a nem megfelelő használati feltételekből eredő hibákért.



**KLÓRTARTALMÚ
FEHÉRÍTŐ NEM
HASZNÁLHATÓ!**



**NEM
MOSHATÓ!**



**NEM
VASALHATÓ!**



**TILOS
A VEGYTISZTÍTÁS!**

Důležité bezpečnostní pokyny

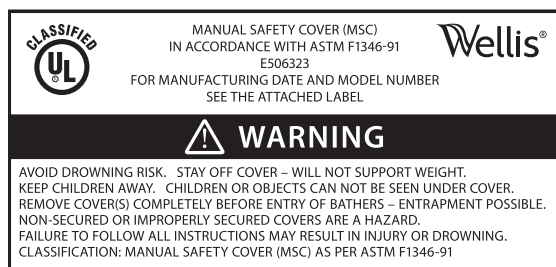

Bezpečnostní značení

Každý ochranný kryt na vířivku nese minimálně 2 bezpečnostní značení, která určují bezpečnostní opatření. Tato značení by měla být pravidelně kontrolována z důvodu předčasného opotřebení nebo problému s čitelností.

Náhradní značení lze objednat na stránce:

<https://www.wellisparts.com/>

Číslo dílu: Anglicky mluvící země: AT00152; Francie: AT00153

Náhradní značení musí být trvale našita na místě původních značení.

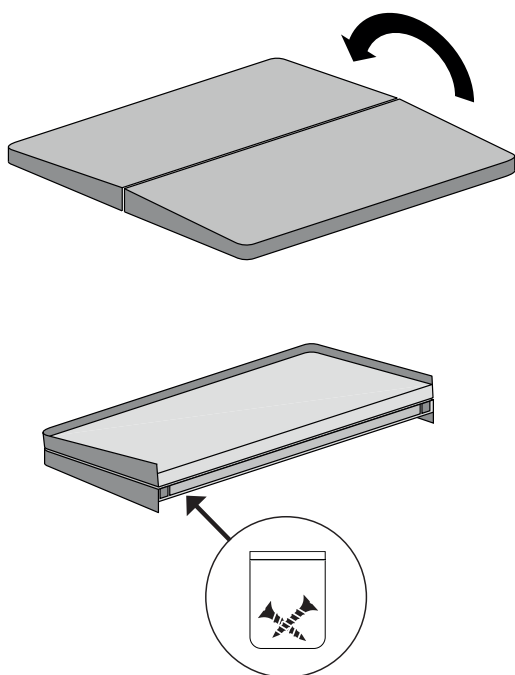

Použití

Pro připevnění krytu vířivky zacvakněte boční popruh kabinetu do boční přezky kabinetu a protočte čísla na otočném zámku, tím dojde k jeho uzamknutí (výchozí kód: -00-)

Pro odstranění krytu zadejte odemykací kód (výchozí kód: -00-) a vytáhněte boční popruh kabinetu.

Chcete-li nastavit novou kombinaci, zapněte sponu, otočte koleška zámku kombinace do otevřené polohy a zajistěte je utažením boční spony. Následně budete moci nastavit požadovanou kombinaci čísel otáčením koleček.

Pokyny k instalaci

1. Položte kryt na vířivku.
2. Silou natáhněte popruh směrem dolů a potom přitlačte přezku na kabinet vířivky.
3. Podržte přezku na kabinetu vířivky a přišroubujte zámek na kabinet pomocí přiloženého šroubováku.
4. Opakujte postup v krocích 2 a 3 pro zbylé popruhy.

Popis

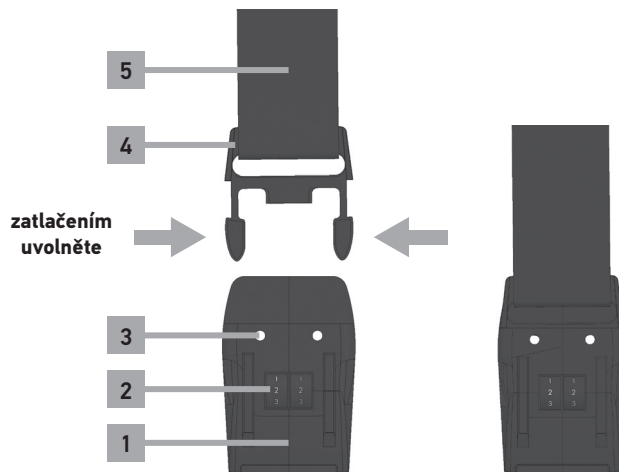

1 – boční přezka kabinetu; 2 – otočný číselný zámek; 3 – montážní otvory;
4 – boční popruhy kabinetu; 5 – popruh

Čištění

Nesprávné čištění může způsobit značné poškození zastřešení bazénu.

- Nepoužívejte vysokotlaké čištění.
- Nepoužívejte abrazivní materiály nebo houby.
- Nepoužívejte rozpouštědla, jako je alkohol nebo benzín.
- Nenatahujte kryt bazénu ani žádnou jeho část.
- Nepokládejte žebříky na kryt bazénu.

Pro zajištění dlouhé životnosti se doporučuje zastřešení bazénu pravidelně, alespoň jednou ročně, čistit.

Čištění materiálu krytu bazénu - chybějící impregnace. Jakékoli čištění, které používá prací prostředky, může poškodit původní impregnaci látky. Po očištění povrchu je nutná opětovná impregnace. Používejte pouze impregnační prostředky na textilie.

Jak čistit?

Předúprava - Odstraňte volné nečistoty z krytu bazénu. Navlhčete tkaninu krytu bazénu čistou vodou pomocí zahradní hadice. Dále odstraňte rozpuštěné částice nečistot postřikem.

Způsob čištění - Obecné nečistoty, saze nebo lehké skvrny lze vyčistit jemným čisticím prostředkem ve vlažné vodě (max. 30 °C).

1. Namočte houbu do mýdlové vody a vyždímejte ji.
2. Na skvrny naneste pěnu.
3. Pěnu nechte asi 15-20 minut uležet.
4. Důkladně opláchněte velkým množstvím čerstvé vody.
5. Kompletní dodatečná úprava textilu.
6. Postup opakujte, dokud skvrny nebo skvrny zcela neodstraníte. Drobné skvrnité skvrny lze ze zastřešení bazénu odstranit bezbarvou gumou.

Čištění odolných skvrn

Pyl - Vysajte pyl pomocí vakuového kartáče na čalounění. Skvrny nikdy netřete, protože to může způsobit změnu barvy, kterou nelze později odstranit. Zbývající skvrny ošetřete výše uvedenou „metodou čištění“.

Čerstvý ptačí trus - Ptačí trus může způsobit popáleniny a změnu barvy látky vlivem UV záření. Ptačí trus setřete vlhkým hadříkem. Poté pokračujte výše uvedenou „metodou čištění“.

Starý ptačí trus - Na místo položte savý kuchyňský papír. Kuchyňský papír namočte do teplé vody a nechte působit. Rozpuštěný ptačí trus odstraňte měkkým hadříkem. Zbývající skvrny ošetřete výše uvedenou „metodou čištění“.

Pryskyřice a jiné lepkavé látky - Tyto typy nečistot nelze odstranit, aniž by došlo k trvalému poškození tkaniny. V tomto případě je nutné kryt vyměnit. Po vyčištění plachty bazénu je nutné provést následující ošetření. Čištění materiálu krytu bazénu jakýmkoli čisticím prostředkem může poškodit původní impregnaci tkaniny. Pro ochranu před povětrnostními vlivy po čištění je nutná opětovná impregnace.

Impregnační prostředky - Pro výrobky neexistuje žádný konkrétní doporučený impregnační prostředek. Při výběru impregnačního prostředku zvažte jeho vhodnost pro textilní výrobky. Dodržujte prosím doporučené dávkování a pokyny výrobce. Přečtěte si prosím doporučení výrobce.

V případě, že nedodržíte výše uvedené pokyny, výrobce nepřebírá žádnou formální odpovědnost za vady způsobené nesprávnými podmínkami použití.



NECHLOROVAT!



NEPRAT V PRAČCE!



NEŽEHLET!



NEČISTIT CHEMICKY!

Tärkeitä turvallisuusohjeita



Turvamerkinntät

Kaikki allasuojat on varustettu vähintään kahdella varoitimenpiteet sisältävällä varoitusmerkillä. Nämä varoitusmerkit tulisi tarkistaa säännöllisesti ennenaikaisen kulumisen ja luettavuuden varalta.

Uusia merkkejä saa seuraavasta osoitteesta:
<https://www.wellisparts.com/>

Osanumerot: Englanti: AT00152; Ranska: AT00153

Uudet merkit täytyy ommella pysyvästi alkuperäisten merkien paikalle.

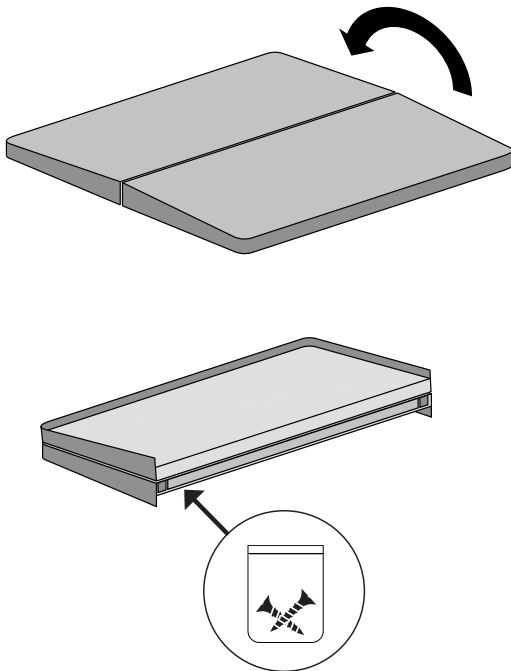

Käyttö

Kiinnitä allasuoja painamalla hihnanpuoleista solkea reunanpuoleiseen kiinnittimeen ja pyöritä yhdistelmälukon numeroita avatusta asennosta (tehdasasetus: -00-)

Avaa allasuoja pyörittämällä yhdistelmälukon numeroita avattuun asentoon (tehdasasetus: -00-) ja avaamalla hihnanpuoleinen solki.

Jos haluat määrittää uuden yhdistelmän, käännä soljen ollessa suljettuna yhdistelmälukon kiekot avoimeen asentoon ja lukitse kiekot paikoilleen sivusolkea kiristämällä. Tämän jälkeen voit määrittää haluamasi numeroyhdistelmän kiekkoja kääntämällä.

Asennusohje

1. Aseta suoja altaan päälle.
2. Vedä hihnaa tiukasti alaspäin ja paina solki altaan reunaan vasten.
3. Pidä solkea reunaa vasten ja kiinnitä lukko reunaan toimitukseen sisältyvillä ruuveilla.
4. Toista vaiheet 2–3 muille hihnoille.

Kuvaus

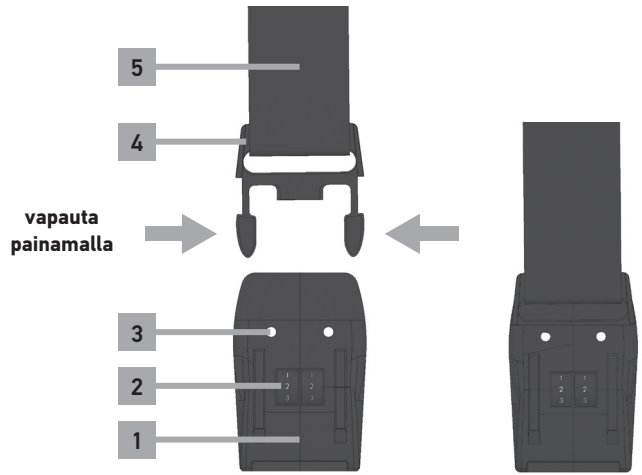

1 – Reunanpuoleinen kiinnitin; 2 – Yhdistelmälukko; 3 – Kiinnitysreiät;
 4 – Hihnanpuoleinen solki; 5 – Hihna

Puhdistus

Epäasianmukainen puhdistus voi aiheuttaa merkittäviä vahinkoja altaan peitteelle.

- Älä käytä korkeapainepesua.
- Älä käytä hankaavia materiaaleja tai sieniä.
- Älä käytä liuottimia, kuten alkoholia tai bensiiniä.
- Älä venytä altaan peittoa tai mitään sen osaa.
- Älä tue tikkaita altaan kannelle.

Pitkän käyttöiän varmistamiseksi on suositeltavaa puhdistaa altaan kansi säännöllisesti, vähintään kerran vuodessa.

Altaan kansimateriaalin puhdistus - kyllästys puuttuu. Kaikki pesuaineita käyttävä puhdistus voi vahingoittaa kankaan alkuperäistä kyllästystä. Uudelleenkyllästys on tarpeen pinnan puhdistuksen jälkeen. Käytä vain tekstiilien kyllästysaineita.

Kuinka puhdistaa?

Esikäsitteily - Poista irtonainen lika altaan kannesta. Kostuta allaskangas puhtaalla vedellä puutarhaletkun avulla. Poista liuenneet likahiukkaset edelleen ruiskuttamalla.

Puhdistusmenetelmä - Yleiset lika-, noki- tai vaaleat tahrat voidaan puhdistaa miedolla pesuaineella haaleassa vedessä (max. 30 °C).

1. Liota sieni saippuaveteen ja väännä se ulos.
2. Levitä tahroille vaahtoa.
3. Anna vaahdon levätä noin 15-20 minuuttia.
4. Huuhtelee huolellisesti runsaalla makealla vedellä.
5. Täydellinen tekstiilin jälkikäsitteily.
6. Toista toimenpide, kunnes tahrat tai täplät on poistettu kokonaan. Pienet, pilkulliset tahrat voidaan poistaa altaan kannesta värittömällä pyyhekumilla.

Pinttyneiden tahrojen puhdistus

Siitepöly - Imuroi siitepöly tyhjiöverhoiluharjalla. Älä koskaan hankaa tahroja, koska se voi aiheuttaa värimuutoksia, joita ei voida poistaa myöhemmin. Käsittele jäljelle jääneet tahrat yllä olevalla "puhdistusmenetelmällä".

Tuoreet lintujätteet - Lintujen ulosteet voivat aiheuttaa palovammoja ja kankaan värimuutoksia UV-säteilyn vaikutuksesta. Pyyhi lintujen ulosteet kostealla liinalla. Jatka sitten yllä olevaa "puhdistusmenetelmää".

Vanhojen lintujen ulosteet - Aseta imukykyinen talouspaperi paikalleen. Liota talouspaperi lämpimään veteen ja anna sen vaikuttaa. Poista liuenneet linnun jätökset pehmeällä liinalla. Käsittele jäljelle jääneet tahrat yllä olevalla "puhdistusmenetelmällä".

Hartsit ja muut tahmeat aineet - Tämän tyyppisiä epäpuhtauksia ei voida poistaa aiheuttamatta pysyvää vahinkoa kankaalle. Tässä tapauksessa kansi on vaihdettava. Allaspeitekankaan puhdistamisen jälkeen tarvitaan seuraava käsitteily. Altaan peitteen puhdistaminen millä tahansa pesuaineella voi vahingoittaa kankaan alkuperäistä kyllästystä. Uudelleenkyllästys on tarpeen sääsuojauksen vuoksi puhdistuksen jälkeen.

Kyllästysaineet - Tuotteille ei ole erityistä suositeltua kyllästysainetta. Kun valitset kyllästysainetta, ota huomioon sen soveltuvuus tekstiilituotteisiin. Noudata valmistajan suosittelemia annostus- ja käyttöohjeita. Lue valmistajan ehdotukset.

Jos et noudata yllä olevia ohjeita, valmistaja ei ota muodollista vastuuta virheistä johtuvista käyttöehdoista.



EI SAA
KLOORATA!



EI SAA
PESTÄ!



EI SAA
SILITTÄÄ!



EI KEMIAALLISTA
PESUA!

Importanti istruzioni di sicurezza

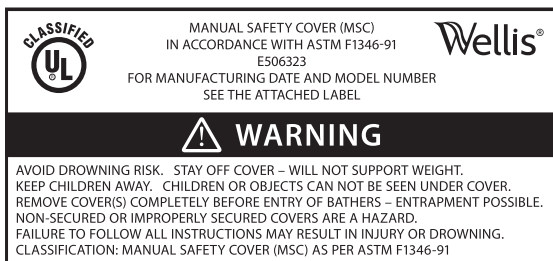

Marcature di sicurezza

Ciascuna copertura della piscina è stata contrassegnata con un minimo di due marcature di avviso che indicano le precauzioni di sicurezza. Tali marcature di avviso devono essere ispezionate periodicamente alla ricerca di segni prematuri di usura e/o leggibilità.

Le marcature sostitutive possono essere reperite da: <https://www.wellisparts.com/>

Numeri parte: Inglese: AT00152; Francese: AT00153

Le marcature sostitutive devono essere cucite in modo permanente nel punto in cui si trovavano quelle originali.

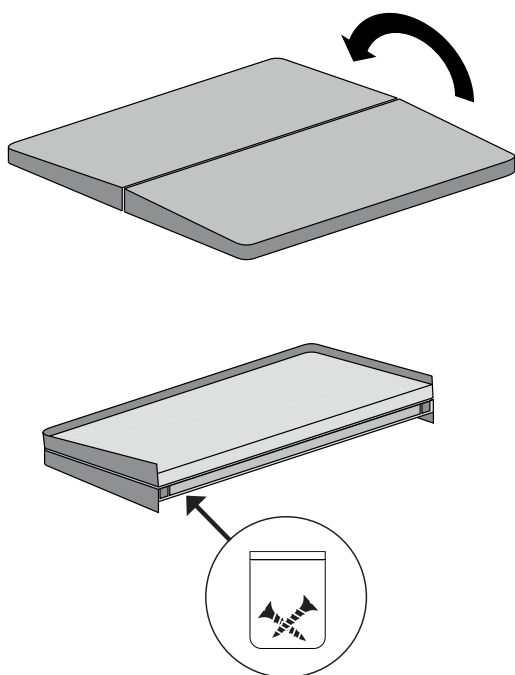

Utilizzo

Per montare la copertura della piscina, spingere la fibbia sulla cinghia nella fibbia sul bordo e far scorrere la rotella con chiusura a combinazione a partire dalla posizione aperta (impostazione di fabbrica: -00-)

Per aprire la copertura, far scorrere la rotella con chiusura a combinazione verso la posizione aperta (impostazione di fabbrica: -00-), quindi rilasciare la fibbia sulla cinghia.

Se vorrete impostare una nuova combinazione, con la fibbia chiusa, girate le rotelle della serratura a combinazione in posizione aperta, e poi fissate le rotelle stringendo la fibbia dal lato: in questo modo sarete in grado di impostare la combinazione numerica desiderata ruotando le rotelle.

Istruzioni di installazione

1. Applicare la copertura sopra la piscina.
2. Tirare la cinghia con fermezza verso il basso, quindi premere la fibbia contro il bordo della piscina.
3. Tenendo premuta la fibbia contro il bordo, fissare il blocco del bordo con le viti in dotazione.
4. Ripetere i passaggi 2-3 per le cinghie rimanenti.

Descrizione

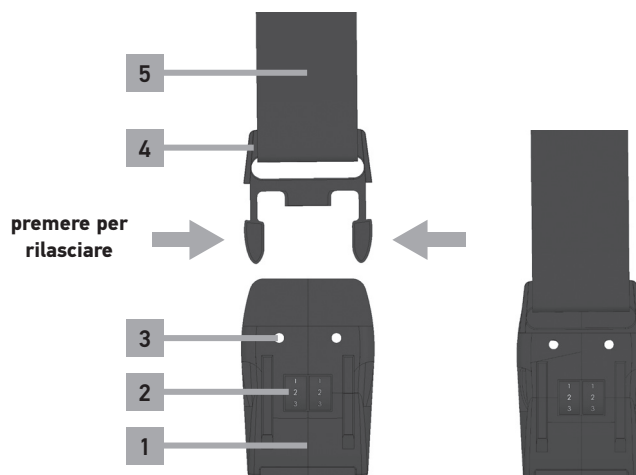

- 1 - Fibbia sul bordo; 2 - Rotella con chiusura a combinazione;
3 - Fori di montaggio; 4 - Fibbia sulla cinghia; 5 - Cinghia

Pulizia

Una pulizia impropria può causare danni significativi alla copertura della piscina.

- Non utilizzare la pulizia ad alta pressione.
- Non utilizzare materiali abrasivi o spugne.
- Non utilizzare solventi, come alcool o benzina.
- Non tendere la copertura della piscina o qualsiasi sua parte.
- Non sostenere le scale sulla copertura della piscina.

Per garantire una lunga durata, si consiglia di pulire regolarmente la copertura della piscina, almeno una volta all'anno.

Pulizia del materiale di copertura della piscina - impregnazione mancante. Qualsiasi pulizia che utilizzi detergenti può danneggiare l'impregnazione originale del tessuto. La reimpregnazione è necessaria dopo la pulizia della superficie. Utilizzare solo impregnanti per tessuti.

Come pulire?

Pretrattamento - Rimuovere lo sporco sciolto dalla copertura della piscina. Inumidire il tessuto della copertura della piscina con acqua pulita utilizzando un tubo da giardino. Rimuovere ulteriormente le particelle di sporco disciolte mediante spruzzatura.

Metodo di pulizia - Lo sporco generale, la fuliggine o le macchie leggere possono essere pulite con un detergente delicato in acqua tiepida (max. 30 °C).

1. Immergere la spugna in acqua saponata e strizzarla.
2. Applicare la schiuma sulle macchie.
3. Lasciare riposare la schiuma per circa 15-20 minuti.
4. Sciacquare abbondantemente con abbondante acqua dolce.
5. Post-trattamento tessile completo.
6. Ripetere il procedimento fino alla completa rimozione delle macchie o degli aloni. Piccole macchie o macchie possono essere rimosse dalla copertura della piscina con una gomma incolore.

Pulizia delle macchie ostinate

Polline - Aspirare il polline con una spazzola per tappezzeria aspirante. Non strofinare mai le macchie poiché ciò potrebbe causare scolorimento che non sarà possibile rimuovere successivamente. Trattare le macchie rimanenti utilizzando il "metodo di pulizia" sopra descritto.

Escrementi freschi di uccelli - Gli escrementi di uccelli possono causare ustioni e scolorimento del tessuto a causa dei raggi UV. Pulisci gli escrementi degli uccelli con un panno umido. Quindi procedere con il "metodo di pulizia" sopra descritto.

Vecchi escrementi di uccelli - Mettere sulla macchia della carta assorbente da cucina. Immergere la carta da cucina in acqua tiepida e lasciare agire. Rimuovere gli escrementi di uccelli disciolti con un panno morbido. Trattare le macchie rimanenti utilizzando il "metodo di pulizia" sopra descritto.

Resina e altre sostanze appiccicose: questi tipi di contaminanti non possono essere rimossi senza causare danni permanenti al tessuto. In questo caso è necessario sostituire la copertura. Dopo aver pulito il tessuto di copertura della piscina è necessario il seguente trattamento. La pulizia del materiale di copertura della piscina con qualsiasi detergente può danneggiare l'impregnazione originale del tessuto. La reimpregnazione è necessaria per la protezione dagli agenti atmosferici dopo la pulizia.

Agenti impregnanti - Non esiste un impregnante specifico consigliato per i prodotti. Quando si seleziona un agente impregnante, considerare la sua idoneità per i prodotti tessili. Si prega di seguire il dosaggio raccomandato e le istruzioni d'uso del produttore. Si prega di leggere i suggerimenti del produttore.

Nel caso non vengano seguite le istruzioni sopra riportate il produttore non si assume alcuna responsabilità formale per difetti dovuti a condizioni d'uso non corrette.



NON ADDIZIONARE DI CLORO.



NON LAVARE.



NON STIRARE.



NON EFFETTUARE UNA PULIZIA CHIMICA.

Belangrijke veiligheids instructies

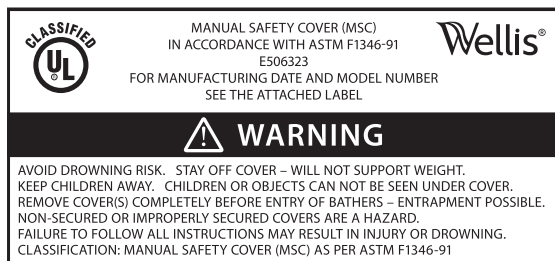

Veiligheidsmarkeringen

Elke spa-cover is voorzien van minimaal twee waarschuwingsmarkeringen die veiligheidsmaatregelen aangeven. Deze waarschuwingsmarkeringen moeten regelmatig geïnspecteerd worden en gecontroleerd worden op vroegtijdige slijtage en/of gebrekkige leesbaarheid.

Nieuwe vervangende markeringen zijn te verkrijgen bij:
<https://www.wellisparts.com/>

Onderdeelnummers: Engels: AT00152; Frankrijk: AT00153

De nieuwe vervangende markeringen moeten op de plek van de originele markeringen opgehaaid worden, zodat ze permanent bevestigd zijn.

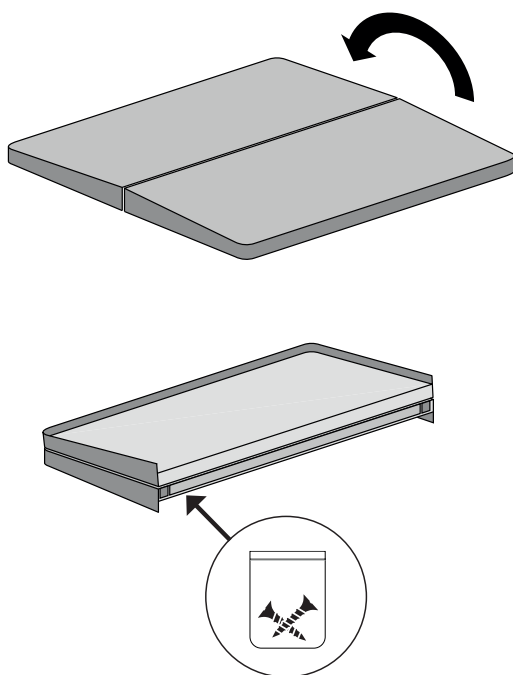

Gebruik

Om de spa-cover te bevestigen, de gesp aan de bandzijde in de gesp aan de randzijde drukken en het wiel van het combinatieslot uit open-positie draaien (standaard fabrieksinstelling: -00-)

Om de spa-cover te openen, het wiel van het combinatieslot in open-positie draaien (standaard fabrieksinstelling: -00-) en de bandzijde van de gesp losmaken.

Als u een nieuwe combinatie wilt instellen, draait u de wieltjes van het cijferslot met gesloten gesp in de open stand en zet u de wieltjes vast door de gesp aan de zijkant vast te draaien, waarna u de gewenste cijfercombinatie kunt instellen door de wieltjes te draaien.

Installatie-instructies

1. Plaats de cover boven op de spa.
2. Trek de band strak naar beneden en druk de gesp tegen de spa-rand aan.
3. Houd de gesp tegen de rand en zet het slot aan de rand vast met de bijgeleverde schroeven.
4. Herhaal stap 2 en 3 voor de resterende banden.

Beschrijving

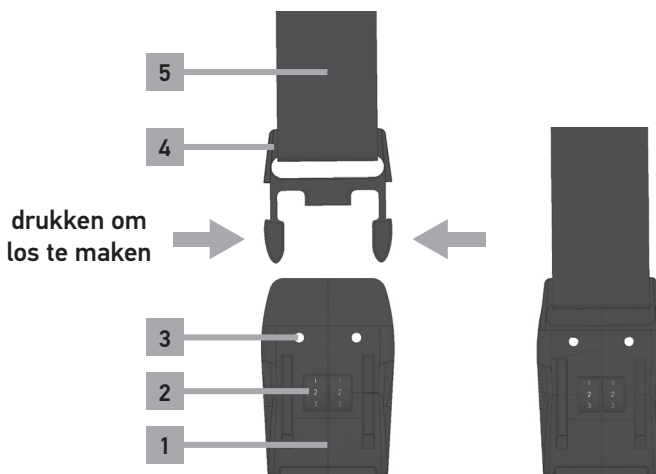

- 1 – Randzijde gesp; 2 – Combinatieslot-wiel; 3 – Bevestigingsgaten;
 4 – Bandzijde gesp; 5 – Band

Schoonmaak

Onjuiste reiniging kan aanzienlijke schade aan de zwembadafdekking veroorzaken.

- Gebruik geen hogedrukreiniging.
- Gebruik geen schurende materialen of sponzen.
- Gebruik geen oplosmiddelen, zoals alcohol of benzine.
- Rek de zwembadafdekking of enig onderdeel ervan niet uit.
- Ondersteun geen ladders op de zwembadafdekking.

Om een lange levensduur te garanderen, wordt aanbevolen om de zwembadafdekking regelmatig, minimaal één keer per jaar, schoon te maken.

Materiaal van de zwembadafdekking schoonmaken - ontbrekende impregnering. Elke reiniging waarbij wasmiddelen worden gebruikt, kan de oorspronkelijke impregnering van de stof beschadigen. Na oppervlaktereiniging is opnieuw impregneren noodzakelijk. Gebruik uitsluitend impregneermiddelen voor textiel.

Hoe schoonmaken?

Voorbehandeling - Verwijder los vuil van de zwembadafdekking. Bevochtig de stof van de zwembadafdekking met schoon water met behulp van een tuinslang. Verwijder opgeloste vuildeeltjes verder door te spuiten.

Reinigingsmethode - Algemeen vuil, roet of lichte vlekken kunnen worden gereinigd met een mild schoonmaakmiddel in lauw water (max. 30 °C).

1. Week de spons in een sopje en wring hem uit.
2. Breng schuim aan op de vlekken.
3. Laat het schuim ongeveer 15-20 minuten zitten.
4. Grondig spoelen met veel vers water.
5. Volledige nabehandeling van textiel.
6. Herhaal het proces totdat de vlekken of vlekken volledig zijn verwijderd. Kleine, vlekkerige vlekken kunnen met een kleurloze gum van de zwembadafdekking worden verwijderd.

Hardnekkige vlekken reinigen

Stuifmeel - Zuig het stuifmeel op met een stofzuigborstel. Wrijf nooit over de vlekken, omdat hierdoor verkleuringen kunnen ontstaan die later niet meer te verwijderen zijn. Behandel de resterende vlekken met behulp van de bovenstaande 'reinigingsmethode'.

Verse vogelpoep - Vogelpoep kan door UV-straling brandwonden en verkleuring van de stof veroorzaken. Veeg de vogelpoep af met een vochtige doek. Ga vervolgens verder met de bovenstaande 'reinigingsmethode'.

Uitwerpselen van oude vogels - Plaats absorberend keukenpapier ter plaatse. Week het keukenpapier in warm water en laat het erop zitten. Verwijder de opgeloste vogelpoep met een zachte doek. Behandel de resterende vlekken met behulp van de bovenstaande 'reinigingsmethode'.

Hars en andere kleverige stoffen - Dit soort verontreinigingen kunnen niet worden verwijderd zonder permanente schade aan de stof te veroorzaken. In dit geval moet de hoes worden vervangen. Na het reinigen van de zwembadafdekking is de volgende behandeling nodig. Het reinigen van het materiaal van de zwembadafdekking met een schoonmaakmiddel kan de oorspronkelijke impregnering van het doek beschadigen. Voor bescherming tegen weersinvloeden na het reinigen is opnieuw impregneren noodzakelijk.

Impregneermiddelen - Er is geen specifiek aanbevolen impregneermiddel voor de producten. Houd bij het kiezen van een impregneermiddel rekening met de geschiktheid ervan voor textielproducten. Volg de aanbevolen dosering en gebruiksinstructies van de fabrikant. Lees de suggesties van de fabrikant.

Als u de bovenstaande instructies niet opvolgt, aanvaardt de fabrikant geen enkele formele verantwoordelijkheid voor defecten als gevolg van niet-juiste gebruiksvoorwaarden.



GEEN CHLOOR
GEBRUIKEN!



NIET
WASSEN!



NIET
STRIJKEN!



NIET CHEMISCH
REINIGEN!

Viktige sikkerhetsinstruksjoner

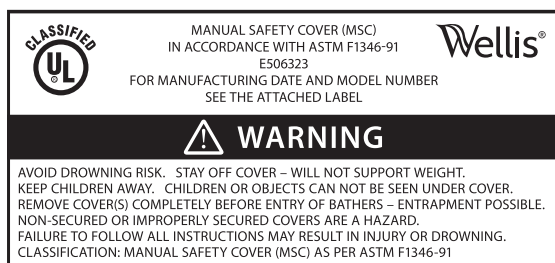

Sikkerhetsmerker

Hvert spatrekk er merket med minst to advarselmerker som beskriver sikkerhetsforanstaltninger. Disse advarselmerkene bør inspiseres med jevne mellomrom for å sikre at de ikke er slitt og at de kan leses.

Erstatningsmerker kan fås fra:
<https://www.wellisparts.com/>

Delenumre: Engelsk - AT00152; Fransk - AT00153

Erstatningsmerkene må sys permanent på samme sted som de originale merkene.

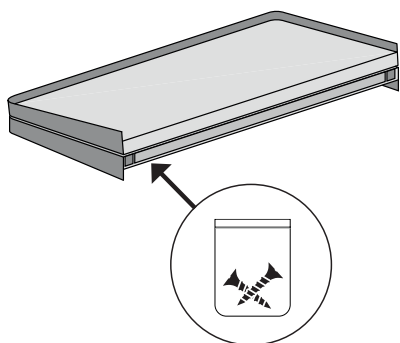
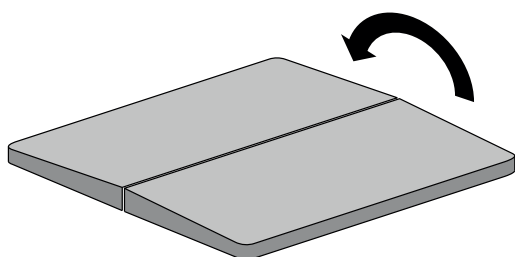

Bruk

For montering av spatrekket skyver du stroppens sidespenne inn i skjortesidens spenne og dreier låsehjulene på kombinasjonslåsen fra åpen stilling (fabrikkstandard: -00-)

For å åpne spatrekket dreier du låsehjulene på kombinasjonslåsen til åpen stilling (fabrikkstandard: -00-) og frigjør stroppens sidespenne.

Hvis du vil sette en ny kombinasjon, med låsen lukket, vrir du hjulene til kombinasjonslåsen til åpen posisjon og fester hjulene ved å stramme sidelåsen, så kan du stille inn ønsket tallkombinasjon ved å rotere hjulene.

Installasjonsinstrukser

1. Plasser trekket på toppen av spaet.
2. Trekk stroppen tett nedover, og trykk deretter spennen mot spa-skjørtet.
3. Fest du låsen på skjørtet med de medfølgende skruene mens du holder spennen mot skjørtet.
4. Gjenta trinn 2–3 for de gjenværende stroppene.

Beskrivelse

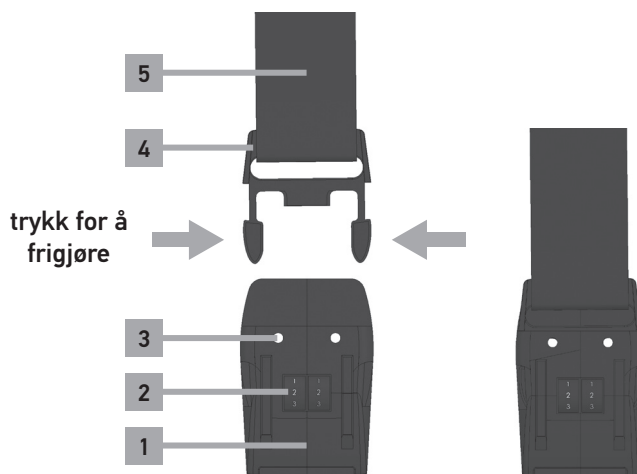

- 1 – Sidespenne på skjørt; 2 – Kombinasjonslås låsehjul; 3 – Monteringshull;
4 – Stropp sidespenne; 5 – Stropp

Rengjøring

Feil rengjøring kan forårsake betydelig skade på bassengdekselet.

- Ikke bruk høytrykksspyling.
- Ikke bruk skurende materialer eller svamper.
- Ikke bruk løsemidler, som alkohol eller bensin.
- Ikke strekk bassengdekselet eller noen del av det.
- Ikke støtt stiger på bassengdekselet.

For å sikre lang levetid anbefales det å rengjøre bassengdekselet regelmessig, minst en gang i året.

Rengjøring av bassengdekselmaterialet - mangler impregnering. Enhver rengjøring som bruker vaskemidler kan skade den opprinnelige impregneringen av stoffet. Reimpregnering er nødvendig etter overflaterengjøring. Bruk kun impregneringsmidler for tekstiler.

Hvordan rengjøre?

Forbehandling - Fjern løst smuss fra bassengdekselet. Fukt bassengdekselet med rent vann med en hageslange. Fjern oppløste smusspartikler ytterligere ved å sprøyte.

Rengjøringsmetode - Generelt smuss, sot eller lette flekker kan rengjøres med et mildt rengjøringsmiddel i lunken vann (maks. 30 °C).

1. Bløtlegg svampen i såpevann og vri den ut.
2. Påfør skum på flekkene.
3. La skummet sitte i ca 15-20 minutter.
4. Skyll grundig med mye ferskvann.
5. Komplette tekstil etterbehandling.
6. Gjenta prosessen til flekker eller flekker er helt fjernet. Små, flekkete flekker kan fjernes fra bassengdekselet med et fargeløst viskelær.

Rensing av gjenstridige flekker

Pollen - Støvsug pollen med en støvsugerbørste. Gni aldri flekkene da dette kan forårsake misfarging som ikke kan fjernes senere. Behandle de gjenværende flekkene ved å bruke "rengjøringsmetoden" ovenfor.

Fersk fugleskitt - Fugleskitt kan forårsake brannskader og misfarging av stoffet på grunn av UV-stråling. Tørk av fugleskitt med en fuktig klut. Fortsett deretter med "rengjøringsmetoden" ovenfor.

Gammel fugleskitt - Legg absorberende kjøkkenpapir på stedet. Bløtlegg kjøkkenpapiret i varmt vann og la det stå på. Fjern oppløst fugleskitt med en myk klut. Behandle de gjenværende flekkene ved å bruke "rengjøringsmetoden" ovenfor.

Harpiks og andre klebrige stoffer - Disse typer forurensninger kan ikke fjernes uten å forårsake permanent skade på stoffet. I dette tilfellet må dekselet skiftes ut. Etter rengjøring av bassengdekestoffet er følgende behandling nødvendig. Rengjøring av bassengdekselmaterialet med et hvilket som helst vaskemiddel kan skade den originale impregneringen av stoffet. Reimpregnering er nødvendig for værbeskyttelse etter rengjøring.

Impregneringsmidler - Det finnes ikke noe spesifikt anbefalt impregneringsmiddel for produktene. Når du velger et impregneringsmiddel, vurder dets egnethet for tekstilprodukter. Følg produsentens anbefalte doserings- og bruksinstruksjoner. Vennligst les produsentens forslag.

I tilfelle du ikke følger instruksjonene ovenfor, tar ikke produsenten noe formelt ansvar for mangler som skyldes ukorrekte bruksvilkår.



IKKE
BRUK KLOR!



IKKE
VASK!



IKKE
STRYK!



INGEN KJEMISK
RENSING!

Ważne wskazówki dotyczące bezpieczeństwa

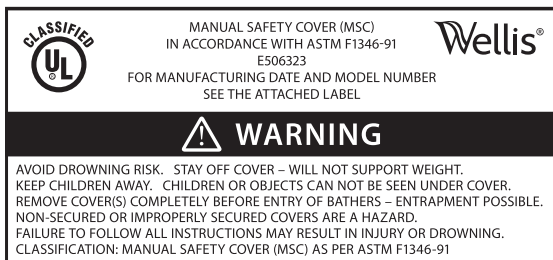

Oznakowanie bezpieczeństwa

Na każdej pokrywie spa umieszczono co najmniej dwa oznaczenia ostrzegawcze, które przedstawiają środki ostrożności. Te oznaczenia ostrzegawcze powinny być okresowo sprawdzane pod kątem przedwczesnego zużycia i/lub problemów z czytelnością.

Oznakowanie zastępcze można uzyskać na stronie: <https://www.wellisparts.com/>

Numery katalogowe: Anglia - AT00152; Francja - AT00153

Oznakowanie zastępcze należy wszyć na stałe w miejscu oryginalnego oznakowania.

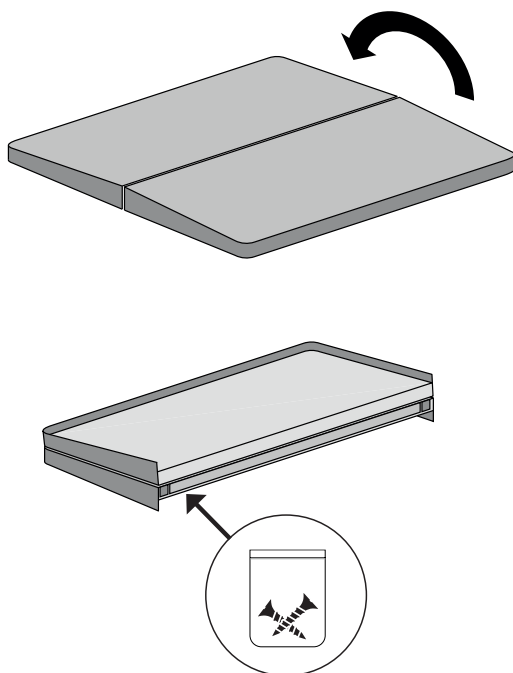

Użytkowanie

W celu zamontowania pokrywy spa należy wcisnąć klamrę przy pasku w klamrę przy obrzeżu i przesunąć koło zamka szyfrowego od położenia otwarcia (domyślnie: -00-).

W celu otwarcia pokrywy należy przesunąć koło zamka szyfrowego w położenie otwarcia (fabrycznie: -00-) i odciągnąć klamrę przy pasku.

Jeśli chcesz ustawić nową kombinację, przy zamkniętej klamrze obróć kółko zamka szyfrowego do pozycji otwartej i zabezpiecz kółko dokręcając boczną klamrę. Możesz teraz ustawić żadaną kombinację liczb obracając kółko.

Instrukcja montażu

1. Umieścić pokrywę na górze spa.
2. Pociągnąć mocno pasek w dół, a następnie docisnąć klamrę do obrzeża spa.
3. Dociskając klamrę do obrzeża, przymocować zamek do obrzeża za pomocą dostarczonych śrub.
4. Powtórzyć kroki 2-3 dla pozostałych pasów.

Opis

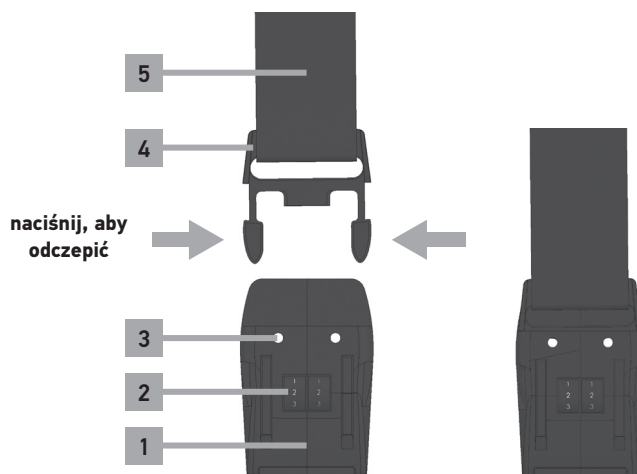

- 1 – Klamra przy obrzeżu; 2 – Koło zamka szyfrowego; 3 – Otwory montażowe;
4 – Klamra przy pasku; 5 – Pasek

Czyszczenie

Niewłaściwe czyszczenie może spowodować znaczne uszkodzenie przykrycia basenu.

- Ikke bruk høytrykksspyling.
- Ikke bruk skurende materialer eller svamper.
- Ikke bruk løsemidler, som alkohol eller bensin.
- Ikke strekk bassengdekselet eller noen del av det.
- Ikke støtt stiger på bassengdekselet.

Aby zapewnić długą żywotność, zaleca się regularne czyszczenie pokrywy basenu, przynajmniej raz w roku.

Czyszczenie materiału przykrycia basenu - brak impregnacji. Wszelkie czyszczenie środkami piorącymi może uszkodzić pierwotną impregnację tkaniny. Po oczyszczeniu powierzchni konieczna jest ponowna impregnacja. Stosować wyłącznie środki impregnujące do tekstyliów.

Jak czyścić?

Przygotowanie wstępne - Usuń luźny brud z pokrywy basenu. Zwilż tkaninę przykrycia basenu czystą wodą za pomocą węża ogrodowego. Dalsze usuwanie rozpuszczonych cząstek brudu poprzez natryskiwanie.

Metoda czyszczenia - Ogólne zabrudzenia, sadzę lub lekkie plamy można czyścić łagodnym detergentem w letniej wodzie (maks. 30°C).

1. Namoczyć gąbkę w wodzie z mydłem i wykręcić.
2. Nałóż piankę na plamy.
3. Pozostaw pianę na około 15-20 minut.
4. Dokładnie spłucz dużą ilością świeżej wody.
5. Kompletna obróbka tekstyliów.
6. Powtarzaj proces aż do całkowitego usunięcia plam i plam. Drobne, cętkowane plamy z pokrycia basenu można usunąć za pomocą bezbarwnej gumki..

Czyszczenie uporczywych plam

Pyłek - Odkurz pyłek za pomocą odkurzacza do tapicerki. Nigdy nie trzymaj plam, gdyż może to spowodować przebarwienia, których nie będziesz mógł później usunąć. Usuń pozostałe plamy, stosując powyższą „metodę czyszczenia”.

Świeże ptasie odchody - Ptasie odchody mogą powodować oparzenia i odbarwienia tkaniny na skutek promieniowania UV. Wytrzyj ptasie odchody wilgotną szmatką. Następnie postępuj zgodnie z powyższą „metodą czyszczenia”.

Stare ptasie odchody - połóż na miejscu chłonny papier kuchenny. Namocz papier kuchenny w ciepłej wodzie i pozostaw. Usuń rozpuszczone ptasie odchody miękką szmatką. Usuń pozostałe plamy, stosując powyższą „metodę czyszczenia”.

Żywica i inne lepkie substancje - Tego typu zanieczyszczeń nie da się usunąć bez spowodowania trwałego uszkodzenia tkaniny. W takim przypadku należy wymienić pokrywę. Po wyczyszczeniu pokrycia basenu należy przeprowadzić następującą obróbkę. Czyszczenie materiału pokrycia basenu dowolnym detergentem może spowodować uszkodzenie pierwotnej impregnacji tkaniny. Po czyszczeniu konieczna jest ponowna impregnacja w celu ochrony przed warunkami atmosferycznymi.

Impregnaty - Nie ma konkretnego zalecanego środka impregnującego dla tych produktów. Wybierając środek impregnujący, należy wziąć pod uwagę jego przydatność do wyrobów tekstylnych. Należy przestrzegać zaleceń producenta dotyczących dawkowania i stosowania. Prosimy o zapoznanie się z sugestiami producenta.

W przypadku niezastosowania się do powyższej instrukcji producent nie ponosi formalnej odpowiedzialności za wady powstałe na skutek niewłaściwych warunków użytkowania.



NIE
CHLOROWAĆ!



NIE
PRAĆ!



NIE
PRASOWAĆ!



NIE CZYŚCIĆ
CHEMICZNIE!

Instruções importantes de segurança



Marcações de segurança

Cada cobertura de spa possui um mínimo de duas marcações de alerta que salientam as precauções de segurança. Estas marcações de alerta devem ser verificadas periodicamente quanto a desgaste prematuro e/ou questões de legibilidade.

Podem ser obtidas marcações de substituição a partir de: <https://www.wellisparts.com/>

Números de peça: Inglaterra - AT00152; França - AT00153

As marcações de substituição devem ser costuradas de forma permanente no local das marcações originais.

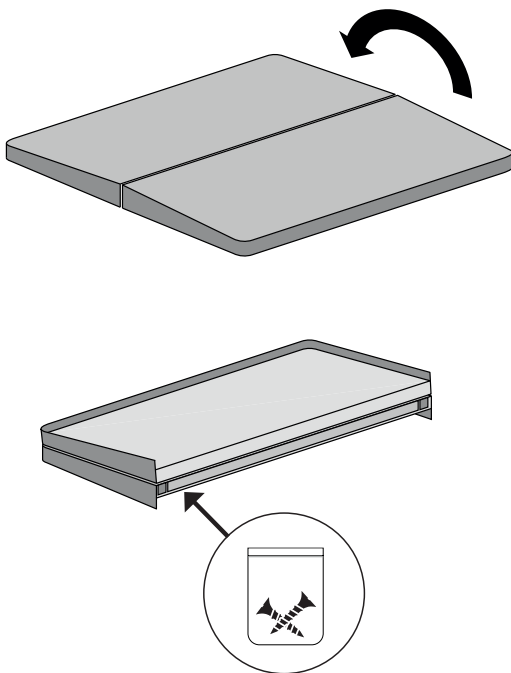

Utilização

Para a montagem da cobertura do spa, empurre a fivela lateral da cinta para dentro da fivela lateral para a parte inferior do spa e, em seguida, gire a roda do fecho de combinação para outra posição que não a de abertura (predefinição de fábrica: -00-)

Para a abertura da cobertura, gire a roda do fecho de combinação para a posição de abertura (predefinição de fábrica: -00-) e liberte a fivela lateral da cinta.

Se desejar definir uma nova combinação, com a fivela fechada, rode as rodas do fecho da combinação para a posição aberta e fixe as rodas apertando a fivela lateral, podendo assim definir a combinação de números desejada rodando as rodas.

Instruções de instalação

1. Coloque a cobertura no topo do spa.
2. Empurre firmemente a cinta para baixo e, em seguida, pressione a fivela contra a parte inferior do spa.
3. Ao mesmo tempo que segura a fivela, aperte o fecho presente na parte inferior do spa com os parafusos fornecidos.
4. Repita os passos 2-3 para as restantes cintas.

Descrição

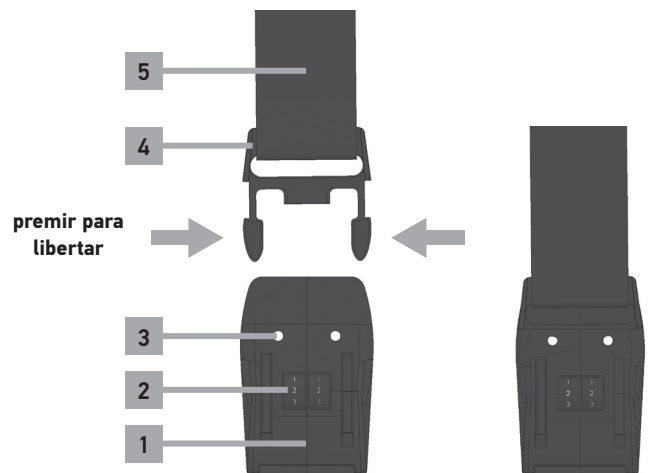

1 - Fivela lateral para a parte inferior do spa; 2 - Roda do fecho de combinação; 3 - Orifícios de montagem; 4 - Fivela lateral da cinta; 5 - Cinta

Limpeza

A limpeza inadequada pode causar danos significativos à cobertura da piscina.

- Não use limpeza de alta pressão.
- Não utilize materiais abrasivos ou esponjas.
- Não utilize solventes, como álcool ou gasolina.
- Não estique a cobertura da piscina ou qualquer parte dela.
- Não apoie escadas na cobertura da piscina.

Para garantir uma longa vida útil, recomenda-se limpar regularmente a cobertura da piscina, pelo menos uma vez por ano.

Qualquer limpeza que utilize agentes de lavagem pode danificar a impregnação original do tecido. A reimpregnação é necessária após a limpeza da superfície. Utilize apenas agentes impregnantes para têxteis.

Como limpar?

Pré-tratamento - Remova a sujeira solta da cobertura da piscina. Umedeça o tecido da cobertura da piscina com água limpa usando uma mangueira de jardim. Remova ainda mais as partículas de sujeira dissolvidas por pulverização.

Método de limpeza - Sujidade geral, fuligem ou manchas leves podem ser limpas com um detergente suave em água morna (máx. 30 °C).

1. Mergulhe a esponja em água com sabão e torça-a.
2. Aplique espuma nas manchas.
3. Deixe a espuma descansar por cerca de 15 a 20 minutos.
4. Enxágue abundantemente com água doce em abundância.
5. Pós-tratamento têxtil completo.
6. Repita o processo até que as manchas ou manchas sejam completamente removidas. Manchas pequenas e manchadas podem ser removidas da cobertura da piscina com uma borracha incolor.

Limpendo manchas teimosas

Pólen - Aspire o pólen com uma escova a vácuo para estofados. Nunca esfregue as manchas, pois isso pode causar descoloração que não poderá ser removida posteriormente. Trate as manchas restantes usando o "método de limpeza" acima.

Excrementos frescos de pássaros - Os excrementos de pássaros podem causar queimaduras e descoloração do tecido devido à radiação UV. Limpe os excrementos dos pássaros com um pano úmido. Em seguida, prossiga com o "método de limpeza" acima.

Excrementos de pássaros velhos - Coloque papel de cozinha absorvente no local. Mergulhe o papel de cozinha em água morna e deixe agir. Remova os excrementos de pássaros dissolvidos com um pano macio. Trate as manchas restantes usando o "método de limpeza" acima.

Resina e outras substâncias pegajosas - Estes tipos de contaminantes não podem ser removidos sem causar danos permanentes ao tecido. Neste caso, a tampa precisa ser substituída. Após a limpeza do tecido da cobertura da piscina, é necessário o seguinte tratamento. A limpeza do material da cobertura da piscina com qualquer detergente pode danificar a impregnação original do tecido. A reimpregnação é necessária para proteção contra intempéries após a limpeza.

Agentes impregnantes - Não existe um agente impregnante específico recomendado para os produtos. Ao selecionar um agente impregnante, considere sua adequação para produtos têxteis. Siga a dosagem recomendada e as instruções de uso do fabricante. Por favor, leia as sugestões do fabricante.

Caso você não siga as instruções acima, o fabricante não assume qualquer responsabilidade formal por defeitos devido a termos de uso inadequados.



NÃO UTILIZAR
CLORO!



NÃO
LAVAR!



NÃO
ENGOMAR!



NÃO LIMPAR
QUIMICAMENTE!

Instrucțiuni importante privind siguranța



Marcaje de siguranță

Fiecare capac pentru cada termală a fost marcat cu cel puțin două marcaje de avertizare care descriu precauțiile privind siguranța. Aceste marcaje de avertizare trebuie inspectate periodic pentru a verifica dacă există semne de uzură prematură și/sau probleme de lizibilitate.

Marcaje de schimb pot fi obținute de la:
<https://www.wellisparts.com/>

Numere de piese: Română - AT00152; Franța - AT00153

Marcajele de schimb trebuie să fie cusute definitiv în locul marcajelor inițiale.

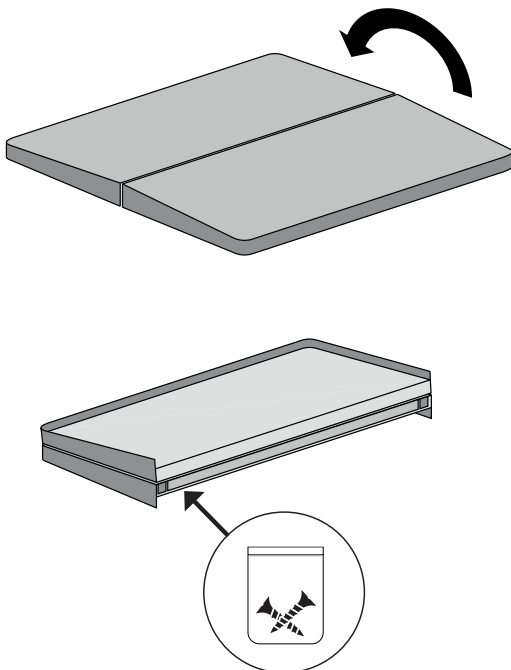

Utilizare

Pentru montarea capacului căzii termale, împingeți catarama laterală de prindere în catarama laterală a bordurii și rotiți roata pentru lacătul cu cifru pentru poziția deschisă (valoarea prestabilită din fabrică: -00-)

Pentru deschiderea capacului, rotiți roata lacătului cu cifru în poziția deschisă (valoarea prestabilită din fabrică: -00-) și eliberați catarama laterală de prindere.

Dacă doriți să setați o nouă combinație, cu catarama închisă, rotiți roțile blocării combinate în poziția deschisă și blocați roțile strângând catarama laterală, iar noua combinație de numere dorită poate fi setată prin rotirea roților.

Instrucțiune privind instalarea

1. Așezați capacul în partea superioară a căzii termale.
2. Trageți bine de chingă în jos, apoi apăsați catarama pe bordura căzii termale.
3. În timp ce țineți catarama pe bordură, blocați bordura cu șuruburile furnizate.
4. Repetați pașii 2-3 pentru celelalte chingi.

Descrição

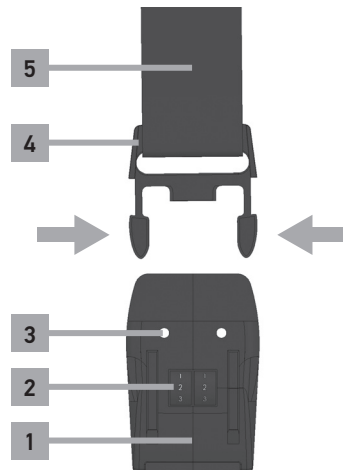

1 - Fivela lateral para a parte inferior do spa; 2 - Roda do fecho de combinação; 3 - Orifícios de montagem; 4 - Fivela lateral da cinta; 5 - Cinta

Curatenie

Curățarea necorespunzătoare poate cauza deteriorarea semnificativă a capacului piscinei.

- Nu utilizați curățare la presiune înaltă.
- Nu folosiți materiale abrazive sau bureți.
- Nu folosiți solvenți, cum ar fi alcoolul sau benzina.
- Nu întindeți capacul piscinei sau orice parte a acestuia.
- Nu sprijiniți scări pe capacul piscinei.

Pentru a asigura o durată lungă de viață, se recomandă curățarea capacului piscinei în mod regulat, cel puțin o dată pe an.

Curățarea materialului de acoperire a piscinei - lipsește impregnarea. Orice curățare care utilizează agenți de spălare poate deteriora impregnarea originală a țesăturii. Este necesară reimpregnarea după curățarea suprafeței. Utilizați numai agenți de impregnare pentru textile.

Cum se curata?

Pretratare - Îndepărtați murdăria de pe capacul piscinei. Umeziți țesătura acoperirii piscinei cu apă curată folosind un furtun de grădină. Îndepărtați în continuare particulele de murdărie dizolvate prin pulverizare.

Metoda de curățare - Murdăria generală, funinginea sau petele ușoare pot fi curățate cu un detergent ușor în apă caldă (max. 30 °C).

1. Înmuiați buretele în apă cu săpun și stoarceți-l.
2. Aplicați spumă pe pete.
3. Lăsați spuma să stea aproximativ 15-20 de minute.
4. Clătiți bine cu multă apă proaspătă.
5. Post-tratament complet textil.
6. Repetați procesul până când petele sau petele sunt complet îndepărtate. Petele mici, pete pot fi îndepărtate de pe capacul piscinei cu o gumă incoloră.

Curățarea petelor încăpățânate

Polen - Aspirați polenul cu o perie de tapițerie. Nu frecați niciodată petele, deoarece acest lucru poate provoca decolorare care nu poate fi îndepărtată ulterior. Tratați petele rămase folosind „metoda de curățare” de mai sus.

Excremente proaspete de păsări - Excrementele de păsări pot provoca arsuri și decolorarea țesăturii din cauza radiațiilor UV. Ștergeți excrementele de pasăre cu o cârpă umedă. Apoi continuați cu „metoda de curățare” de mai sus.

Excremente de păsări vechi - Puneți pe loc hârtie absorbantă de bucătărie. Înmuiați hârtia de bucătărie în apă caldă și lăsați-o să acționeze. Îndepărtați excrementele de păsări dizolvate cu o cârpă moale. Tratați petele rămase folosind „metoda de curățare” de mai sus.

Rășină și alte substanțe lipicioase - Aceste tipuri de contaminații nu pot fi îndepărtate fără a provoca daune permanente țesăturii. În acest caz, capacul trebuie înlocuit. După curățarea țesăturii de acoperire a piscinei, este necesar următorul tratament. Curățarea materialului de acoperire a piscinei cu orice detergent poate deteriora impregnarea originală a țesăturii. Reimpregnarea este necesară pentru protecția împotriva intemperiei după curățare.

Agenți de impregnare - Nu există un agent de impregnare recomandat pentru produse. Atunci când alegeți un agent de impregnare, luați în considerare adecvarea acestuia pentru produsele textile. Vă rugăm să urmați instrucțiunile de dozare și utilizare recomandate de producător. Vă rugăm să citiți sugestiile producătorului.

În cazul în care nu respectați instrucțiunile de mai sus, producătorul nu își asumă nicio responsabilitate formală pentru defectele cauzate de condițiile de utilizare necorespunzătoare.



**NU
CLORURAȚI!**



**NU
SPĂLAȚI!**



**NU APLICAȚI
FIERUL DE CĂLCAT!**



**NU CURĂȚAȚI
PRIN PROCÉDEE
CHIMICE!**

Dôležité bezpečnostné pokyny



Bezpečnostné značky

Každý kryt pre vírivky bol označený minimálne dvoma výstražnými značkami, ktoré vysvetľujú bezpečnostné opatrenia. Tieto výstražné značky by sa mali pravidelne kontrolovať kvôli problémom s predčasným opotrebením a/alebo čitateľnosťou.

Náhradné značky možno získať na:
<https://www.wellisparts.com/>

Čísla dielov: Anglické - AT00152; Francúzske - AT00153

Náhradné značky musia byť našité trvalo v mieste pôvodných značiek.

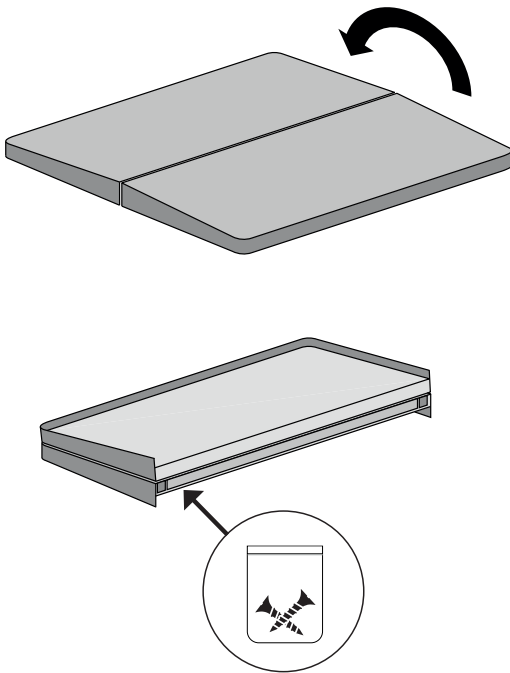

Použitie

Pri montáži krytu pre vírivky zatlačte pracku popruhu do pracky na strane kabinetu a otočte kombinovaný zámok z otvorenej polohy (predvolené nastavenie od výroby: -00-)

Na otvorenie krytu rolujte kombinovaný zámok do otvorenej polohy (predvolené nastavenie od výroby: -00-) a uvoľnite pracku popruhu.

Ak chcete nastaviť novú kombináciu, zapnite sponu, otočte kolesá zámku kombinácie do otvorenej polohy a zaistite ich utiahnutím bočnej spony. Následne budete môcť nastaviť požadovanú kombináciu čísel otáčaním koliesok.

Inštrukcie na inštaláciu

1. Položte kryt na vrch vírivky.
2. Pevne potiahnite popruh smerom nadol a pracku pritlačte na kabinet vírivky.
3. Pripevnite pracku ku kabinetu a pomocou priložených skrutiek zaistite zámok na kabinete.
4. Opakujte kroky 2-3 pre zostávajúce popruhy.

Popis

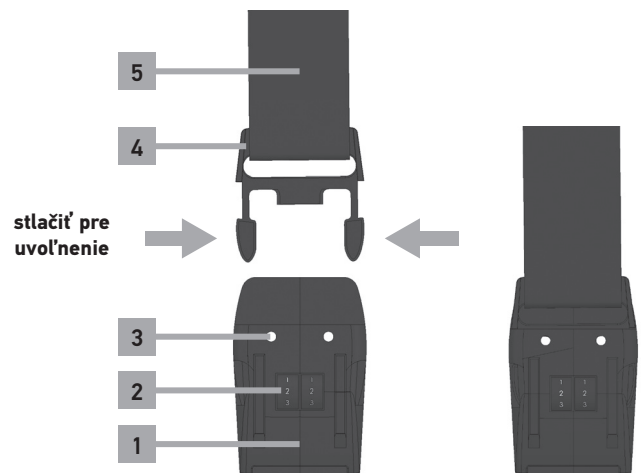

- 1 – Pracka kabinetu; 2 – Kombinovaný zámok; 3 – Montážne otvory;
 4 – Pracka popruhu; 5 – Popruh

Upratovanie

Nesprávne čistenie môže spôsobiť značné poškodenie krytu bazéna..

- Nepoužívajte vysokotlakové čistenie.
- Nepoužívajte abrazívne materiály ani špongie.
- Nepoužívajte rozpúšťadlá, ako je alkohol alebo benzín.
- Nenaťahujte kryt bazéna ani žiadnu jeho časť.
- Nepodporujte rebríky na kryte bazéna.

Pre zaistenie dlhej životnosti sa odporúča pravidelné čistenie bazénovej plachty, aspoň raz ročne.

Čistenie materiálu krytu bazéna - chýbajúca impregnácia. Akékoľvek čistenie, pri ktorom sa používajú pracie prostriedky, môže poškodiť pôvodnú impregnáciu látky. Po očistení povrchu je potrebná opätovná impregnácia. Na textilie používajte iba impregnačné prostriedky.

Ako čistiť?

Predúprava - Odstráňte uvoľnené nečistoty z krytu bazéna. Navlhčite tkaninu krytu bazéna čistou vodou pomocou záhradnej hadice. Ďalej odstráňte rozpustené častice nečistôt striekaním.

Spôsob čistenia - Všeobecné nečistoty, sadze alebo ľahké škvrny je možné čistiť jemným čistiacim prostriedkom vo vlažnej vode (max. 30 °C).

1. Namočte špongiu do mydlovej vody a vyžmýkajte.
2. Naneste penu na škvrny.
3. Nechajte penu pôsobiť asi 15-20 minút.
4. Dôkladne opláchnite veľkým množstvom čerstvej vody.
5. Kompletná dodatočná úprava textilu.
6. Opakujte postup, kým škvrny alebo škvrny úplne neodstránite. Malé bodkované škvrny je možné z bazénovej plachty odstrániť bezfarebnou gumou.

Čistenie odolných škvŕn

Pel' – Pel' povysávajte vákuovou kefou na čalúnenie. Škvrny nikdy netierajte, pretože to môže spôsobiť zmenu farby, ktorú sa neskôr nedá odstrániť. Zvyšné škvrny ošetríte vyššie uvedenou „metódou čistenia“.

Čerstvý vtáčí trus – Vtáčí trus môže spôsobiť popáleniny a zmenu farby látky v dôsledku UV žiarenia. Vtáčí trus utrite vlhkou handričkou. Potom pokračujte vyššie uvedenou „metódou čistenia“.

Starý vtáčí trus - Na mieste položte savý kuchynský papier. Kuchynský papier namočte do teplej vody a nechajte pôsobiť. Rozpustený vtáčí trus odstráňte mäkkou handričkou. Zvyšné škvrny ošetríte vyššie uvedenou „metódou čistenia“.

Živica a iné lepkavé látky – tieto druhy nečistôt nemožno odstrániť bez toho, aby došlo k trvalému poškodeniu tkaniny. V tomto prípade je potrebné vymeniť kryt. Po vyčistení poťahovej látky bazéna je potrebné vykonať nasledujúce ošetrovanie. Čistenie materiálu krytu bazéna akýmkoľvek čistiacim prostriedkom môže poškodiť pôvodnú impregnáciu látky. Pre ochranu pred poveternostnými vplyvmi po vyčistení je potrebná opätovná impregnácia.

Impregnačné prostriedky - Pre výrobky nie je určený žiadny špecifický odporúčaný impregnačný prostriedok. Pri výbere impregnačného prostriedku zvažte jeho vhodnosť pre textilné výrobky. Dodržujte, prosím, odporúčané dávkovanie a pokyny výrobcu. Prečítajte si odporúčania výrobcu.

V prípade, že nebudete postupovať podľa vyššie uvedených pokynov, výrobca nepreberá žiadnu formálnu zodpovednosť za chyby spôsobené nesprávnymi podmienkami používania.



NECHLÓROVAŤ!



NEUMÝVAŤ!



NEŽEHLIŤ!



CHEMICKY
NEČISTIŤ!

Instrucciones de seguridad importantes

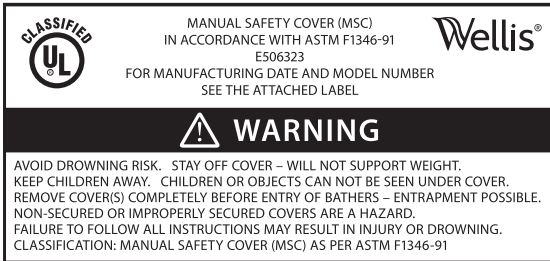

Marcas de seguridad

Cada cubierta de spa cuenta con al menos dos marcas de advertencia que describen las precauciones de seguridad. Estas marcas de advertencia deben inspeccionarse de forma periódica en busca de problemas de legibilidad o desgaste prematuro.

Las marcas de repuesto pueden obtenerse en:
<https://www.wellisparts.com/>

Números de partes: Inglés - AT00152; Francés - AT00153

Las marcas de repuesto deben ser cosidas de forma permanente en el lugar donde se encontraban las originales.

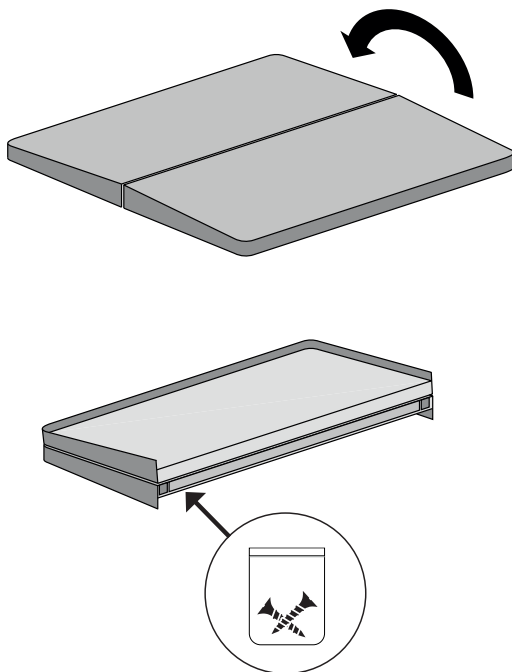

Uso

Para montar la cubierta del spa, presione la hebilla lateral de la correa dentro de la hebilla lateral del borde y gire la rueda del cierre con combinación en la posición abierta (Opción de fábrica: -00-)

Para abrir la cubierta, gire la rueda del cierre con combinación a la posición abierta (Opción de fábrica: -00-) y suelte la hebilla lateral de la correa.

Para fijar una nueva combinación, con la hebilla cerrada, gire las ruedas del candado hasta la posición abierta. Bloquee las ruedas apretando la hebilla lateral. A continuación, puede establecer la nueva combinación girando las ruedas hasta los números deseados.

Instrucciones de instalación

1. Coloque la cubierta en la parte superior del spa.
2. Tire firmemente de la correa hacia abajo y luego presione la hebilla contra el borde del spa.
3. Mientras sostiene la hebilla contra el borde, asegure el cierre en el borde con los tornillos provistos.
4. Repita los pasos 2 y 3 para las correas restantes.

Descripción

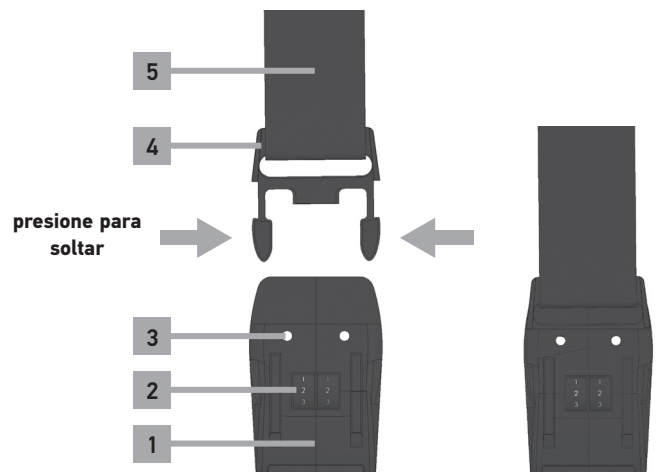

- 1 - Hebilla lateral del borde; 2 - Rueda del cierre con combinación;
 3 - Orificios de montaje; 4 - Hebilla lateral de la correa; 5 - Correa

Limpieza

Una limpieza inadecuada puede causar daños importantes a la cubierta de la piscina.

- No utilice limpieza a alta presión.
- No utilizar materiales abrasivos ni esponjas.
- No utilice disolventes como alcohol o gasolina.
- No estire la cubierta de la piscina ni ninguna parte de ella.
- No apoyar escaleras sobre la cubierta de la piscina.

Para garantizar una larga vida útil, se recomienda limpiar la cubierta de la piscina periódicamente, al menos una vez al año.

Limpieza del material de la cubierta de la piscina: falta impregnación. Cualquier limpieza que emplee agentes de lavado puede dañar la impregnación original del tejido. Es necesaria una nueva impregnación después de la limpieza de la superficie. Utilice únicamente agentes impregnantes para textiles.

¿Cómo limpiar?

Pretratamiento - Quitar la suciedad suelta de la cubierta de la piscina. Humedezca la tela de la cubierta de la piscina con agua limpia usando una manguera de jardín. Elimine aún más las partículas de suciedad disueltas mediante pulverización.

Método de limpieza: la suciedad general, el hollín o las manchas leves se pueden limpiar con un detergente suave en agua tibia (máx. 30 °C).

1. Remoje la esponja en agua con jabón y escúrrala.
2. Aplicar espuma sobre las manchas.
3. Deje reposar la espuma durante unos 15 a 20 minutos.
4. Enjuague bien con abundante agua dulce.
5. Postratamiento textil completo.
6. Repetir el proceso hasta eliminar por completo las manchas o manchas. Las pequeñas manchas de la cubierta de la piscina se pueden eliminar con una goma de borrar incolora.

Limpiar manchas difíciles

Polen - Aspire el polen con un cepillo aspirador para tapicería. Nunca frotes las manchas ya que esto puede provocar una decoloración que no se podrá eliminar más adelante. Trate las manchas restantes utilizando el "método de limpieza" anterior.

Excrementos de pájaros frescos: los excrementos de pájaros pueden provocar quemaduras y decoloración de la tela debido a la radiación ultravioleta. Limpia los excrementos de pájaros con un paño húmedo. Luego proceda con el "método de limpieza" anterior.

Excrementos viejos de pájaros - Colocar papel de cocina absorbente sobre el lugar. Remoja el papel de cocina en agua tibia y déjalo actuar. Retire los excrementos de pájaros disueltos con un paño suave. Trate las manchas restantes utilizando el "método de limpieza" anterior.

Resina y otras sustancias pegajosas: estos tipos de contaminantes no se pueden eliminar sin causar daños permanentes a la tela. En este caso, es necesario reemplazar la cubierta. Después de limpiar la tela de la cubierta de la piscina, es necesario realizar el siguiente tratamiento. Limpiar el material de la cubierta de la piscina con cualquier detergente puede dañar la impregnación original del tejido. Es necesaria una nueva impregnación para proteger contra la intemperie después de la limpieza.

Agentes impregnantes: no existe un agente impregnante específico recomendado para los productos. Al seleccionar un agente impregnante, considere su idoneidad para productos textiles. Siga las instrucciones de uso y dosificación recomendadas por el fabricante. Lea las sugerencias del fabricante.

En caso de que no siga las instrucciones anteriores, el fabricante no asume ninguna responsabilidad formal por defectos debidos a condiciones de uso inadecuadas.



NO UTILIZAR
CLORO



NO LAVAR



NO PLANCHAR



NO LIMPIAR
QUÍMICAMENTE

Viktiga säkerhetsanvisningar



Säkerhetsmärkning

Varje spabadsöverdrag har minst två säkerhetsmärkning som upplyser om försiktighetsåtgärder. Säkerhetsmärkningarna bör kontrolleras regelbundet så att de inte uppvisar tecken på slitage och/eller är svåra att läsa.

Reservmärkningarna kan erhållas från:
<https://www.wellisparts.com/>

Artikelnummer: Engelska - AT00152; Frankrike - AT00153

Reservmärkningarna ska sys fast permanent på samma plats som originalmärkningarna.

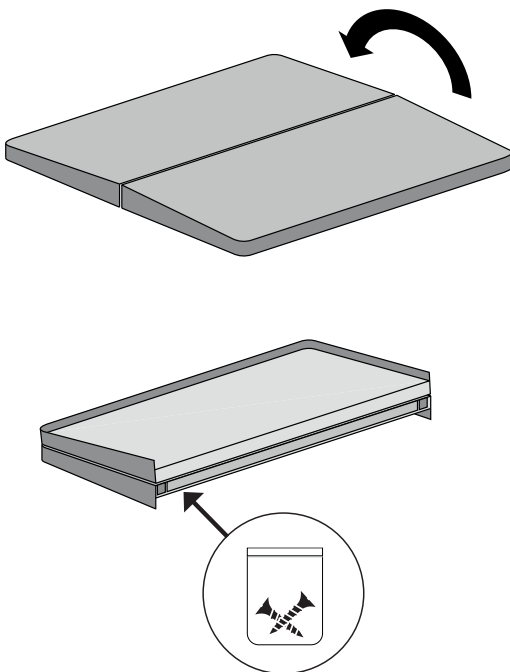

Användning

För att fästa spabadsöverdraget trycker du in remmens spänne i väggens spänne och rullar på kombinationslåset från öppet läge (fabriksinställning: -00-).

För att öppna överdraget rullar du på kombinationslåset till öppet läge (fabriksinställning: -00-) och lösgör remmens spänne.

Om du skulle vilja sätta en ny kombination, med spännet stängt, snurra på hjulen av kombinationslåset till den öppna positionen och säkra hjulen genom att spänna sidospännet, och sen kommer du kunna sätta den valfria nummerkombinationen genom att rotera på hjulen.

Monteringsanvisning

1. Placera överdraget ovanpå spabadet.
2. Dra remmen nedåt och spänn den hårt. Tryck därefter spännet mot spabadets vägg.
3. Samtidigt som du håller spännet mot väggen fäster du låset i väggen med hjälp av de medföljande skruvarna.
4. Upprepa steg 2 och 3 med de andra remmarna.

Beskrivning

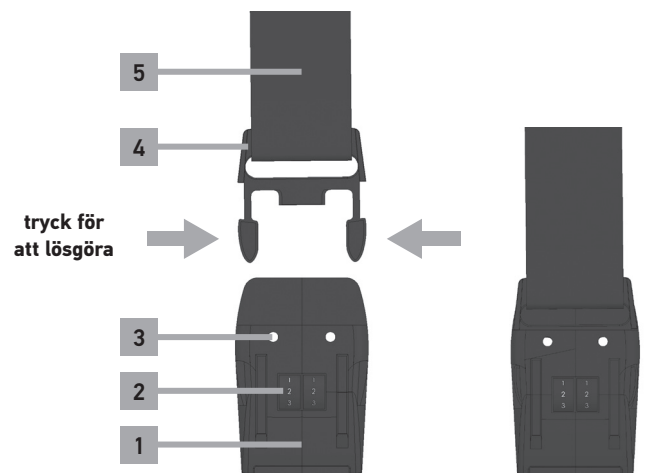

1 - Väggens spänne; 2 - Kombinationslås; 3 - Fästhål; 4 - Remmens spänne;
5 - Rem

Rengöring

Felaktig rengöring kan orsaka betydande skador på poolskyddet.

- Använd inte högtryckstvätt.
- Använd inte slipande material eller svampar.
- Använd inte lösningsmedel, som alkohol eller bensin.
- Sträck inte ut poolskyddet eller någon del av det.
- Stöd inte stegar på poolskyddet.

För att säkerställa en lång livslängd, rekommenderas att rengöra poolskyddet regelbundet, minst en gång om året.

Rengöring av poolskyddsmaterialet - impregnering saknas. All rengöring som använder tvättmedel kan skada den ursprungliga impregneringen av tyget. Återimpregnering är nödvändig efter ytrensning. Använd endast impregneringsmedel för textilier.

Hur städar man?

Förbehandling - Ta bort lös smuts från poolskyddet. Fukta poolskyddstyget med rent vatten med hjälp av en trädgårds slang. Ta bort lösta smutspartiklar ytterligare genom sprutning.

Rengöringsmetod - Allmän smuts, sot eller lätta fläckar kan rengöras med ett mildt rengöringsmedel i ljummet vatten (max. 30 °C).

1. Blötlägg svampen i tvålatten och vrid ur den.
2. Applicera skum på fläckarna.
3. Låt skummet sitta i ca 15-20 minuter.
4. Skölj noggrant med mycket rent vatten.
5. Kompletterad textil efterbehandling.
6. Upprepa processen tills fläckar eller fläckar är helt borttagna. Små, fläckiga fläckar kan tas bort från poolskyddet med ett färglöst suddgummi.

Rengöring av envisa fläckar

Pollen - Dammsug pollen med en dammsugare klädselborste. Gnugga aldrig fläckarna eftersom det kan orsaka missfärgning som inte kan tas bort senare. Behandla de återstående fläckarna med ovanstående "rengöringsmetod".

Färsk fågelspillning - Fågelspillning kan orsaka brännskador och missfärgning av tyget på grund av UV-strålning. Torka av fågelspillningen med en fuktig trasa. Fortsätt sedan med ovanstående "rengöringsmetod".

Gammal fågelspillning - Lägg absorberande hushållspapper på plats. Blötlägg hushållspappret i varmt vatten och låt det sitta kvar. Ta bort den upplösta fågelspillningen med en mjuk trasa. Behandla de återstående fläckarna med ovanstående "rengöringsmetod".

Harts och andra klibbiga ämnen - Dessa typer av föroreningar kan inte avlägsnas utan att orsaka permanent skada på tyget. I det här fallet måste locket bytas ut. Efter rengöring av poolskyddstyget krävs följande behandling. Rengöring av poolskyddsmaterialet med något rengöringsmedel kan skada den ursprungliga impregneringen av tyget. Återimpregnering är nödvändig för väderskydd efter rengöring.

Impregneringsmedel - Det finns inget specifikt rekommenderat impregneringsmedel för produkterna. När du väljer ett impregneringsmedel, överväg dess lämplighet för textilprodukter. Följ tillverkarens rekommenderade doserings- och användningsanvisningar. Läs tillverkarens förslag.

Om du inte följer instruktionerna ovan, tar inte tillverkaren något formellt ansvar för defekter som beror på felaktiga användarvillkor.



FÅR INTE
KLORERAS!



FÅR INTE
TVÄTTAS!



FÅR INTE
STRYKAS!



FÅR INTE
KEMTVÄTTAS!

Važne sigurnosne upute

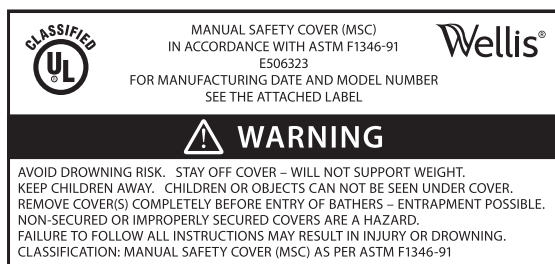

Sigurnosne oznake

Svaki pokrov za hidromasažni bazen označen je najmanje dvjema oznakama na kojima su navedene mjere opreza. Potrebno je povremeno provjeravati te oznake upozorenja radi utvrđivanja prekomjernog trošenja i/ili nečistljivosti.

Zamjenske oznake možete nabaviti na:
<https://www.wellisparts.com/>

Brojevi dijelova:
 Engleski: AT00152
 Francuski: AT00153

Zamjenske oznake moraju se trajno ušiti na mjesto izvornih oznaka.

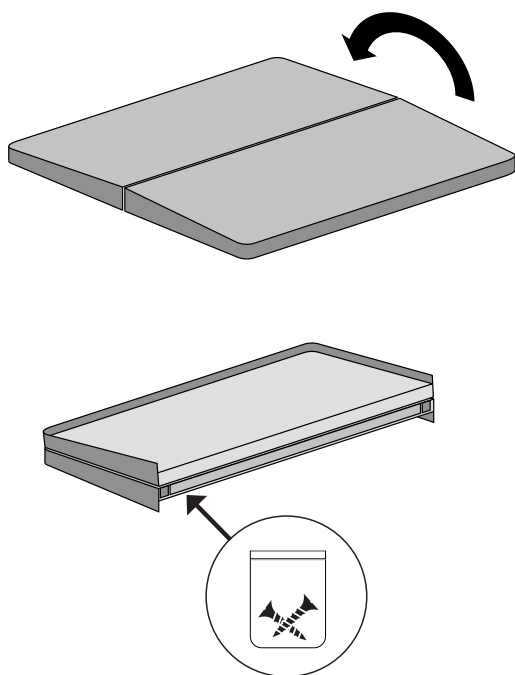

Upotreba

Da biste montirali pokrov za hidromasažni bazen, umetnite dio kopče povezan s remenom u dio kopče koji se postavlja na zid i okrenite kotačić kombinacijske brave tako da ne bude u otključanom položaju (tvornički zadano: -00-).

Da biste otvorili pokrov, okrenite kotačić kombinacijske brave u otvoreni položaj (tvornički zadano: -00-) i otpustite dio kopče povezan s remenom.

Ako želite postaviti novu kombinaciju, sa zatvorenom kopčom, okrenite kotače kombinirane brave u otvoreni položaj i učvrstite kotače zatezanjem bočne kopče, a zatim ćete moći postaviti željenu kombinaciju brojeva okretanjem kotača.

Upute za postavljanje

1. Postavite pokrov na vrh hidromasažnog bazena.
2. Čvrsto povucite remen prema dolje, a zatim pritisnite kopču uz vanjski dio zida hidromasažnog bazena.
3. Dok držite kopču uz vanjski dio zida, pričvrstite bravu na zid pomoću vijaka dostavljenih uz proizvod.
4. Ponovite 2. i 3. korak za preostale remene.

Opis

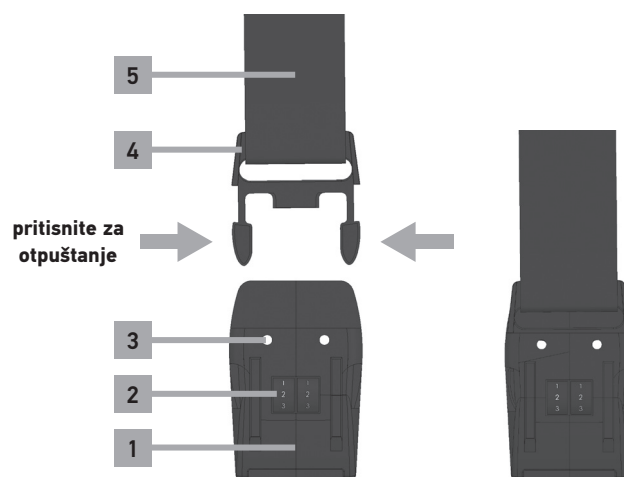

- 1 – dio kopče koji se postavlja na zid; 2 – kotačić kombinacijske brave;
 3 – otvori za montiranje; 4 – dio kopče povezan s remenom; 5 – remen

Čišćenje

Neppravilno čišćenje može uzrokovati značajna oštećenja pokrova bazena.

- Nemojte koristiti visokotlačno čišćenje.
- Nemojte koristiti abrazivna sredstva ili spužve.
- Nemojte koristiti otapala, poput alkohola ili benzina.
- Nemojte rastezati pokrivač bazena ili bilo koji njegov dio.
- Ne oslanjajte ljestve na pokrov bazena.

Kako bi osigurali dug životni vijek preporuča se redovito čišćenje bazenske navlake, barem jednom godišnje.

Čišćenje materijala za pokrivanje bazena - nedostaje impregnacija. Svako čišćenje koje uključuje sredstva za pranje može oštetiti izvornu impregnaciju tkanine. Nakon čišćenja površine potrebna je ponovna impregnacija. Koristite samo sredstva za impregniranje tekstila.

Kako čistiti?

Predtretman - Uklonite slobodnu prljavštinu s pokrova bazena. Navlažite tkaninu za pokrivanje bazena čistom vodom pomoću vrtnog crijeva. Otopljene čestice prljavštine dodatno uklonite prskanjem.

Način čišćenja - Opća prljavština, čađa ili manje mrlje mogu se očistiti blagim deterdžentom u mlakoj vodi (maks. 30 °C).

1. Namočite spužvu u sapunici i iscijedite je.
2. Nanesite pjenu na mrlje.
3. Pustite pjenu da odstoji oko 15-20 minuta.
4. Temeljito isperite s puno svježje vode.
5. Potpuna naknadna obrada tekstila.
6. Ponavljajte postupak dok se mrlje ili mrlje potpuno ne uklone. Male, točkaste mrlje mogu se ukloniti s pokrivača bazena bezbojnom gumicom.

Čišćenje tvrdokornih mrlja

Pelud – usisajte pelud vakuumskom četkom za presvlake. Nikada nemojte trljati mrlje jer to može uzrokovati promjenu boje koja se kasnije ne može ukloniti. Preostale mrlje tretirajte gornjom “metodom čišćenja”.

Svježi ptičji izmet - Ptičji izmet može uzrokovati opekline i promjenu boje tkanine zbog UV zračenja. Obrišite ptičji izmet vlažnom krpom. Zatim nastavite s gornjom “metodom čišćenja”.

Stari ptičji izmet – na to mjesto stavite upijajući kuhinjski papir. Namočite kuhinjski papir u toplu vodu i ostavite ga. Uklonite otopljeni ptičji izmet mekom krpom. Preostale mrlje tretirajte gornjom “metodom čišćenja”.

Smola i druge ljepljive tvari - Ove vrste onečišćenja ne mogu se ukloniti bez trajnog oštećenja tkanine. U tom slučaju potrebno je zamijeniti poklopac. Nakon čišćenja tkanine za pokrivanje bazena potreban je sljedeći tretman. Čišćenje materijala za pokrivanje bazena bilo kojim deterdžentom može oštetiti izvornu impregnaciju tkanine. Ponovna impregnacija je neophodna za zaštitu od vremenskih uvjeta nakon čišćenja.

Sredstva za impregnaciju - Ne postoji posebno preporučeno sredstvo za impregnaciju za proizvode. Prilikom odabira sredstva za impregniranje razmotrite njegovu prikladnost za tekstilne proizvode. Molimo slijedite preporučeno doziranje i upute proizvođača. Pročitajte prijedloge proizvođača.

U slučaju da se ne pridržavate gore navedenih uputa, proizvođač ne preuzima nikakvu formalnu odgovornost za nedostatke uzrokovane neispravnim uvjetima korištenja.



NE KLORIRATI!



NE PRATI!



NE GLAČATI!



NE ČISTITI
KEMIKALIJAMA!

